

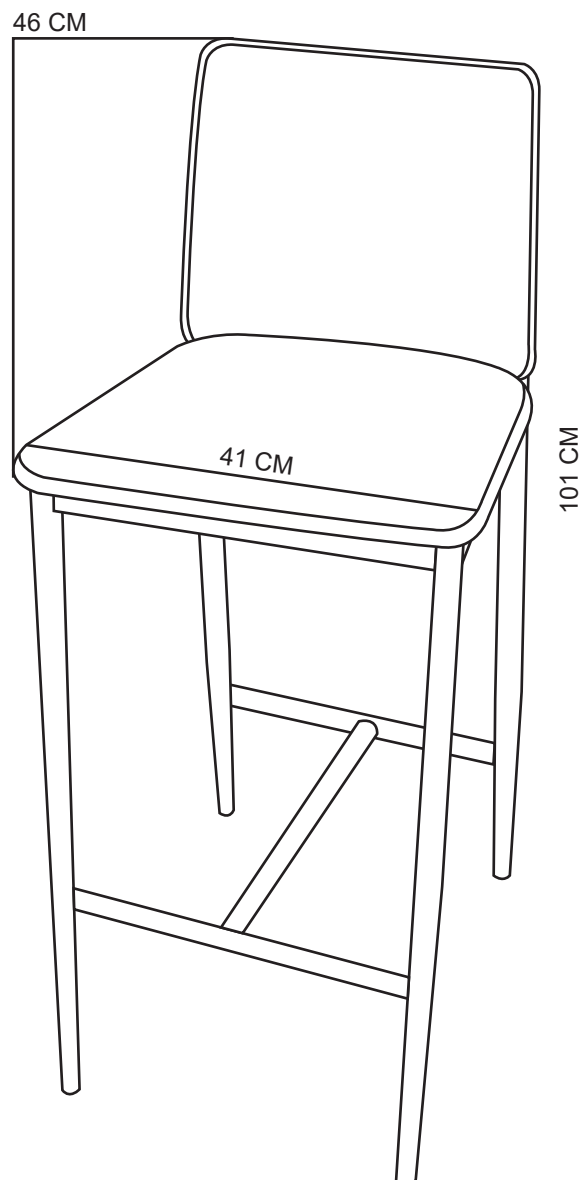

MANUAL DE INSTRUCCIONES

SILLA BAR EIRO 41X46X101 NEGRO
MODELO: MB2201TT99-17-1

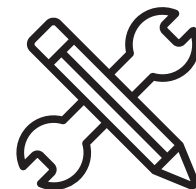



ADVERTENCIA

Siga las instrucciones que se detallan en el manual, si presenta alguna diferencia en el contenido de sus piezas pongase en contacto con la tienda donde fue adquirido.

RECOMENDACIONES

- Estudie atentamente las instrucciones antes del montaje.
- Ordene las piezas que componen el mueble.
- Agrupe y ordene la quincallería.
- Prepare una zona despejada para el montaje.
- Monte las piezas sin forzar los ensambles, una vez armada toda la estructura, reaprete de forma definitiva.
- Volver a apretar los tornillos después de un tiempo de uso.
- Conserve estas instrucciones de montaje.



1 persona
para el armado



Producto contenido
en 1 cajas

QUINCALLERÍA

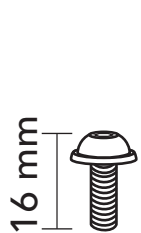

Ax4

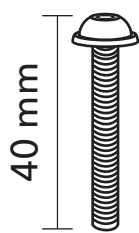

Bx6



Cx4

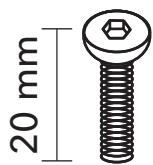

Dx4



Ex4



Fx10



Gx14



Hx1

PIEZAS

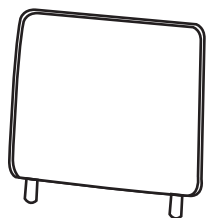

① x1

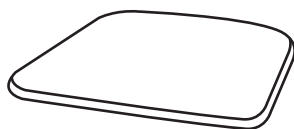

② x1



③ x1



④ x1



⑤ x1

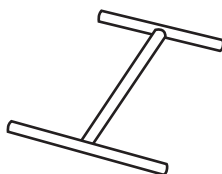

⑥ x1

PASO 1

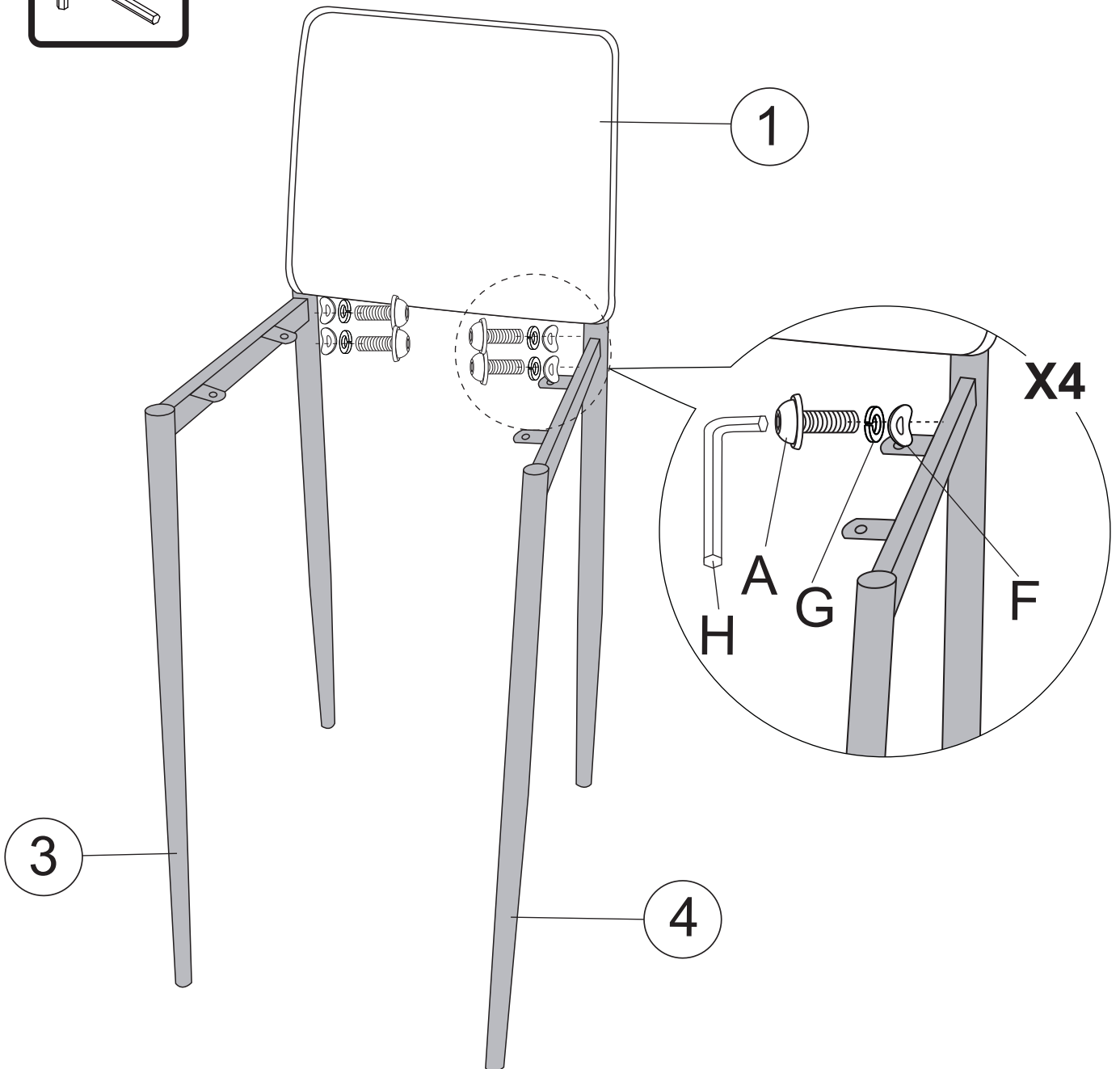
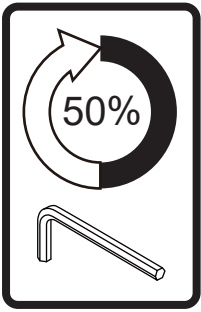

PASO 2

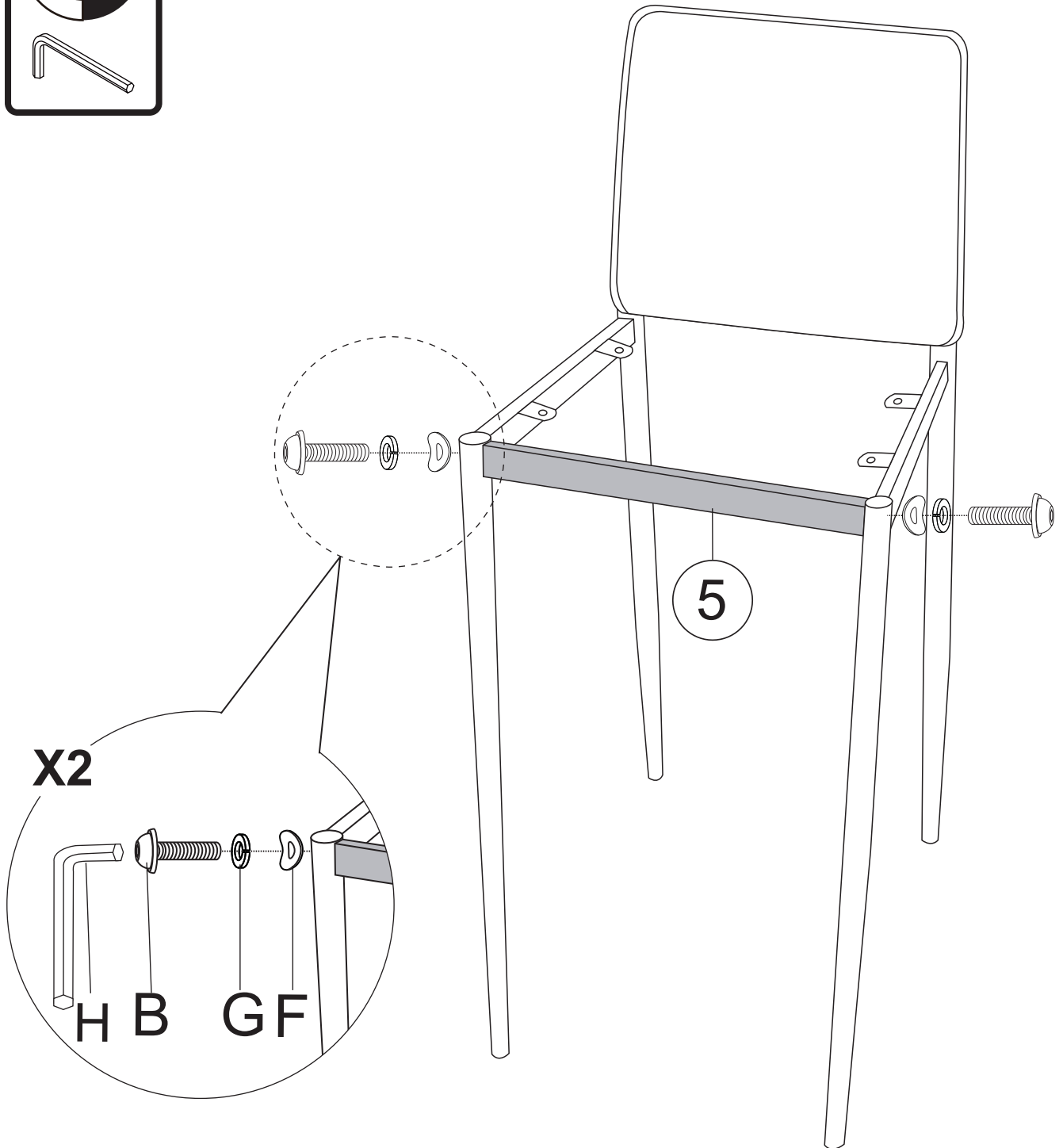
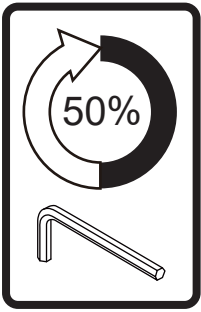

PASO 3

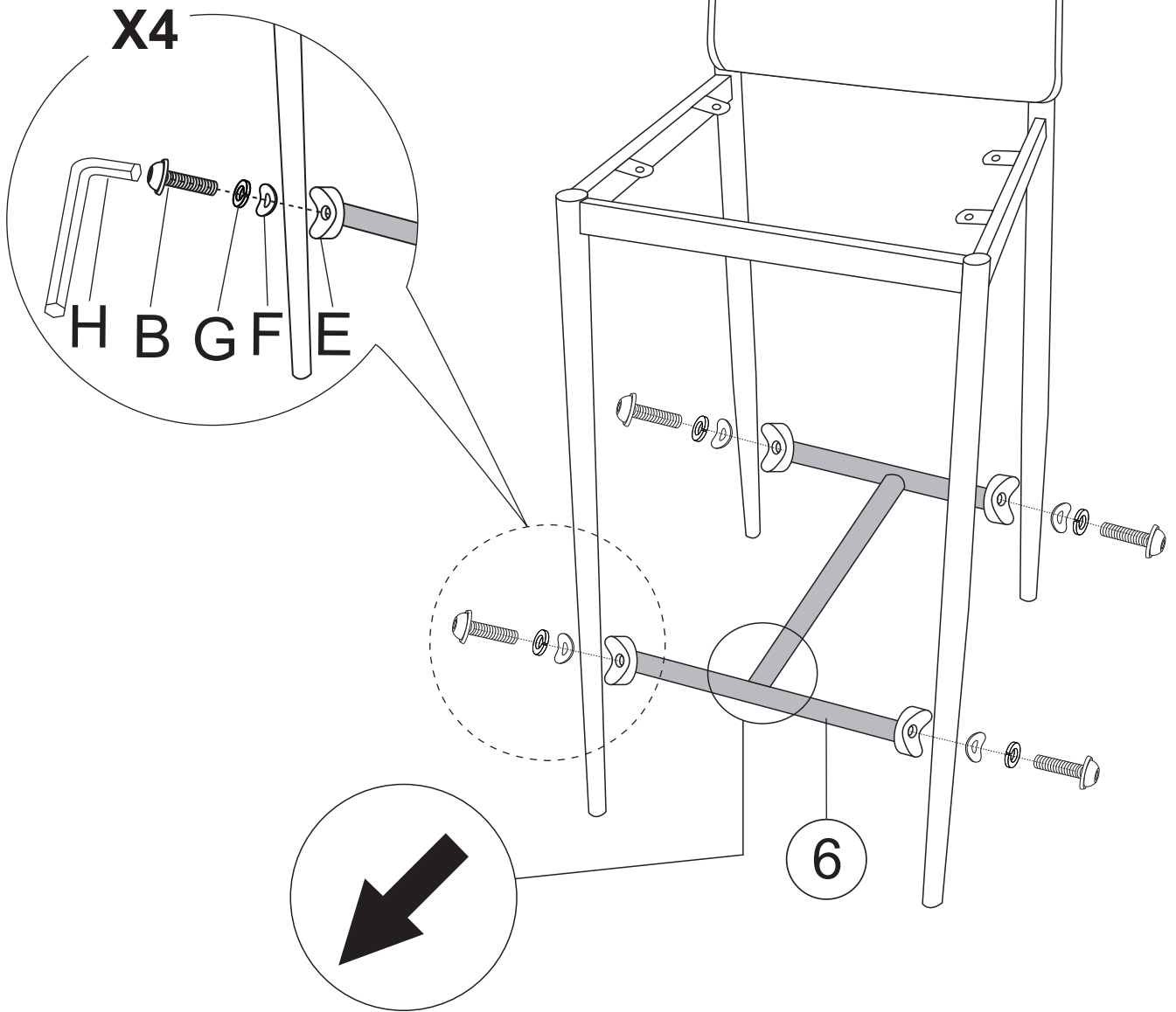
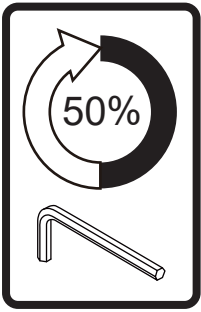

PASO 4

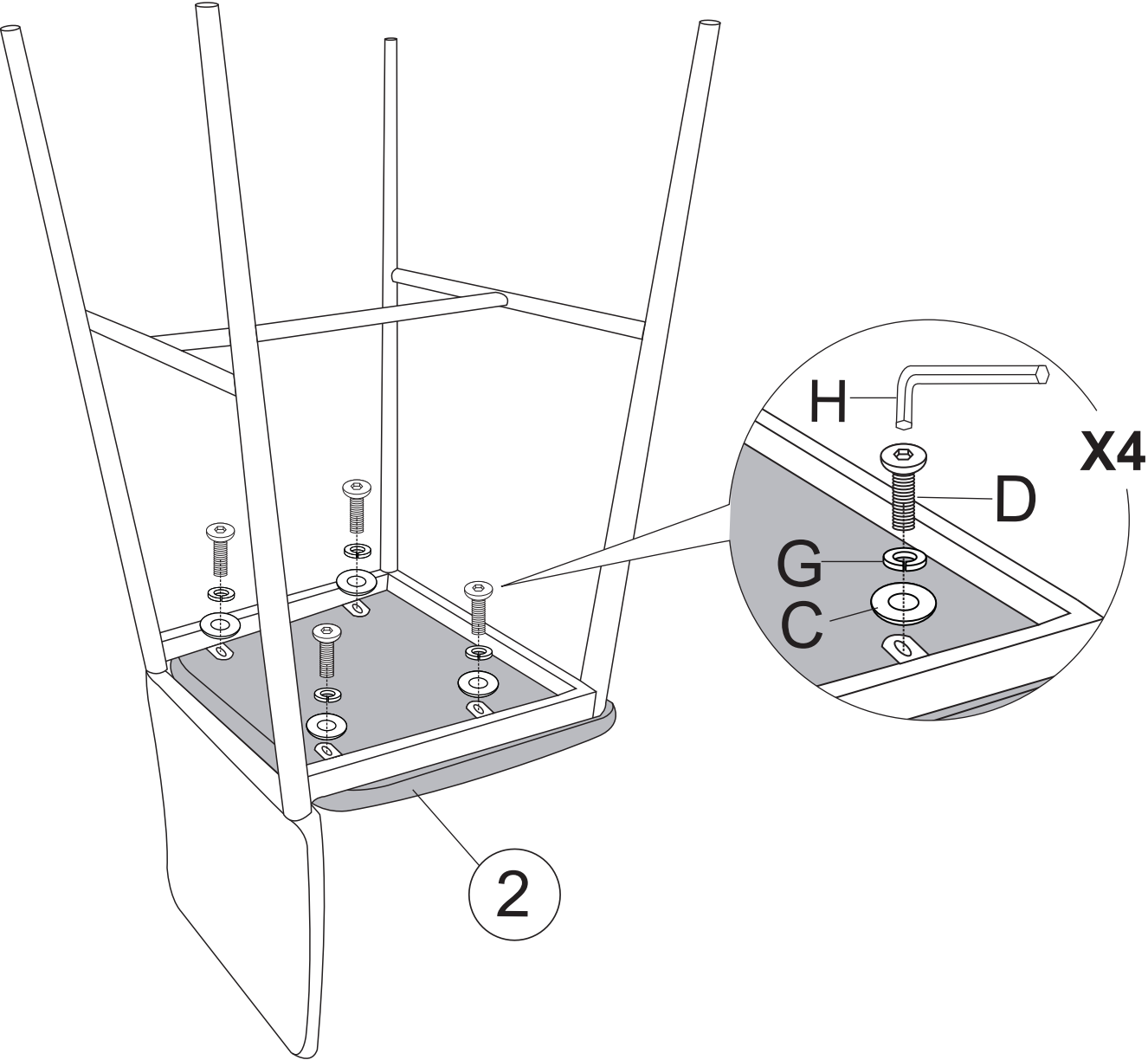
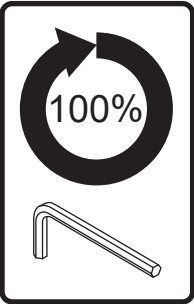



TODOS JUNTOS

Entre todos sí es posible
lograr un impacto real
ahorrando papel.

