

CONHEÇA A CIMOL / CONOCE CIMOL

Você acaba de adquirir um produto CIMOL. Situada em Linhares, distante 130 km da capital capixaba, a CIMOL foi fundada em 1991 e comercializa seus produtos em todo país, seja através de vendas na web seja através de lojistas.

Usted acaba de comprar un producto Cimol, empresa 100% brasileña ubicada en Linhares / ES - Brasil. Visite nuestro sitio web www.cimol.ind.br



ESQUEMA DE MONTAGEM / INSTRUCCIÓN DE MONTAJE



CERTIFICADO DE GARANTIA / CERTIFICADO DE GARANTÍA

Caro consumidor, a CIMOL garante todas as peças e componentes de seus produtos pelo prazo de 90 dias ou, três meses, a partir da data da entrega do produto em sua residência, conforme nota fiscal de compra que passa a fazer parte integrante deste certificado.

Estimado consumidor, a CIMOL garantiza todas las piezas y componentes de sus productos por un periodo de 90 días o tres meses. Sujeto a condiciones normales de uso, a partir de la entrega en su residencia con previa prueba de compra expedido el tendero. Esta prueba de compra pasa a ser integrante de este certificado.

O produto perderá a garantia quando:

Se anula esta garantia cuando:

- **Adulterado ou montado por pessoa não autorizada pela loja;**
Adulterar o armar el producto por persona no autorizada por la tienda;
- **Sofrer danos à estrutura ou peças, devido transporte e acondicionamento inadequado feito pelo consumidor, em sua residência ou na transferência para outra;**
Provocar daños en la estructura o en partes debido al transporte y embalaje inadecuada hecho por el consumidor en su domicilio o para otro;
- **Sofrer exposição excessiva ao sol, chuva ou enchentes;**
Exponer excesivamente el producto al sol, la lluvia o inundaciones;
- **Exposto, no uso doméstico, a um volume excessivo de água para limpeza;**
Exponer el producto a un volumen excesivo de agua para la limpieza.

Limpeza e conservação:

Sobre la limpieza y conservación:

Para que seu produto tenha uma vida útil maior, a montagem deve ser feita por montador especializado e autorizado por um dos revendedores CIMOL.

Para que su producto tenga una vida útil mas longa el montaje deberá cumplir con las instrucciones del plan de montaje adjunto a este certificado.

- **Use sempre flanelas secas e macias;**
Use en la limpieza un paño seco y suave;
- **Não utilize produtos de limpeza abrasivos, álcool, lustra móveis etc;**
NO utilice ceras, alcohol o abrasivos;
- **Evite arrastar o produto, caso seja imprescindível, retire todos os objetos que tenha em cima do produto e puxe-a para local bem próximo.**
Evite mover el producto después de armado. Caso sea extremadamente necesario, saque todos los objetos;
- **Nossos produtos foram fabricados para uso doméstico.**
Nuestros productos fueron fabricado para uso en domicilio.

IMPORTANTE:

- **Este manual de montagem deverá ficar com o consumidor para que possa solicitar eventuais assistências técnicas.**
Esta instrucción de montaje deberá quedarse con el consumidor;
- **A solicitação de assistência assim como a montagem do produto deverá ser feita à Loja.**
La solicitud de reposición de piezas deberá ser solicitada a la tienda.

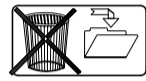

INFORMAÇÕES AO MONTADOR / INFORMACIONES A LA PERSONA DE MONTAJE

Caro montador, para uma melhor montagem dos produtos Cimol siga as seguintes instruções:

Para obtener una instalación de calidad de los productos CIMOL, siga las siguientes instrucciones:

- **Separe as peças e acessórios;**
Primero separe las partes y los accesorios;
- **Examine completamente todas as peças antes da montagem;**
Examine e identifique todas las piezas antes de empezar la montaje;
- **Forre o local de montagem com a embalagem (papelão) para não arranhá-las;**
Coloque en el sitio donde se va armar el producto el cartón de la embalaje. Esto evitara que las piezas se rasquen;
- **Fixar os possíveis acessórios e proceder a montagem seguindo as instruções do esquema de montagem, que são fundamentais para uma montagem de qualidade;**
Fije los accesorios y sigue el montaje siguiendo las instrucciones de montaje;
- **A limpeza do móvel deve ser feita com um pano seco e macio (não é necessário o uso de cera ou abrasivos);**
La limpieza del producto debe ser hecha con un paño suave y seco. NO usar ceras o abrasivos;
- **Não deixar o móvel em locais úmidos e exposto a luz do sol.**
NO deje el producto en local húmedo y expuesto al sol.



Av. Joaquim Calmon, 01 Bairro Santa Cruz
Cx. Postal 144 - Cep: 29.908-015 - Linhares ES
Telefax: (27) 3372 6161

Visite nosso site:
www.cimol.ind.br
www.facebook.com/cimolmoveis



ELABORAÇÃO:
ELABORADO POR:
FILIPE LOPES

APROVAÇÃO:
APROBADO POR:
FILIPE LOPES

DATA ELABORAÇÃO:
FECHA ELABORACIÓN:
05 / 09 / 2019

REVISÃO:
VERSIÓN:
01

DATA ALTERAÇÃO:
FECHA DEL CÁMBIO:

LOTE:

12800 - FERRAGEM / HERRAJE

A1 PARAFUSO ALLEN 7X70 CAB. 13 TORNILLO ALLEN 7X70 CAB. 13	E2 ANEL FIX. 25MM COM PORCA 1/4" ANILLO PLAST. 25MM C/ TUERCA 1/4"
A7 PARAFUSO ALLEN 7X25 CAB. 13 TORNILLO ALLEN 7X25 CAB. 13	G2 SAPATA LISA LONGA 2 FUROS PATA PLANA LARGA
B1 PARAFUSO ALLEN 1/4X70 CAB. 13 TORNILLO ALLEN 1/4X70 CAB. 13	H2 SUPORTE SARRAFO PRETO SOPORTE P/ LASTRE
C2 CAVILHA MADEIRA 8X30MM CAVILLA 8X30MM	I1 DOBRADIÇA ALTA 26MM BISAGRA ALTA 26MM
D2 PARAFUSO PHIL. C.C. 3,5X14MM TORNILLO PHIL. C.C. 3,5X14MM	I4 CALÇO 3MM P/ DOBR. 26MM CUÑA 3MM P/ BISAGRA 26MM
D4 PARAFUSO PHIL. C.C. 4X25MM TORNILLO PHIL. C.C. 4X25MM	J5 PREGO 12X12 CLAVO 12X12
D7 PARAFUSO PHIL. C.C. 6X10MM TORNILLO PHIL. C.C. 6X10MM	O2 TAMPA CAB. PARAFUSO 13MM TAPA CABEZA TORNILLO 13MM
D9 PARAF. PHIL. CAB.FLAN. 5X50MM TORNILLO PHIL. CAB. FLAN. 5X50MM	O3 TAMPA CABEÇA PARAF. 10MM TAPA CABEZA TORNILLO 10MM
D10 PARAFUSO PHIL. C.C. 5X50MM TORNILLO PHIL. C.C. 5X50MM	O4 TAPA FURO PLÁSTICO 5MM TAPA HUECO PLASTICO 5MM
D16 PARAF. PHIL. CAB.TAMP. 5X50MM TORNILLO PHIL. CAB. TAMP. 5X50MM	O6 TAPA FURO ADESIVO 18MM TAPA HUECO ADHESIVO 18MM
D20 PARAFUSO PHIL. C.C. 4X40MM TORNILLO PHIL. C.C. 4X40MM	O7 TAPA FURO PLÁSTICO 8MM TAPA HUECO PLASTICO 8MM
P1 CHAVE ZETTA ALLEN 4MM LLAVE ALLEN 4MM	

ESPECIFICAÇÕES PARA MONTAGEM:
ESPECIFICACIONES PARA MONTAJE:



12666 - FERRAGEM CAMA AUXILIAR / HERRAJE CAMA AUXILIAR (FERRAGEM NA CAIXA 4/4 / HERRAJE EN LA CAJA 4/4)

C2 CAVILHA MADEIRA 8X30MM CAVILLA 8X30MM	J1 PREGO 10X10 CLAVO 10X10
D1 PARAFUSO PHIL. C.C. 3,5X12MM TORNILLO PHIL. C.C. 3,5X12MM	O3 TAMPA CABEÇA PARAF. 10MM TAPA CABEZA TORNILLO 10MM
D16 PARAF. PHIL. CAB.TAMP. 5X50MM TORNILLO PHIL. CAB. TAMP. 5X50MM	R1 RODÍZIO DE BIBOX PLÁSTICO RUEDA PLÁSTICA

01 MONTAR A CAMA AUXILIAR. (FERRAGEM NA CAIXA 4/4) MONTAJE DE LA CAMA AUXILIAR. (HERRAJE EN LA CAJA 4/4)

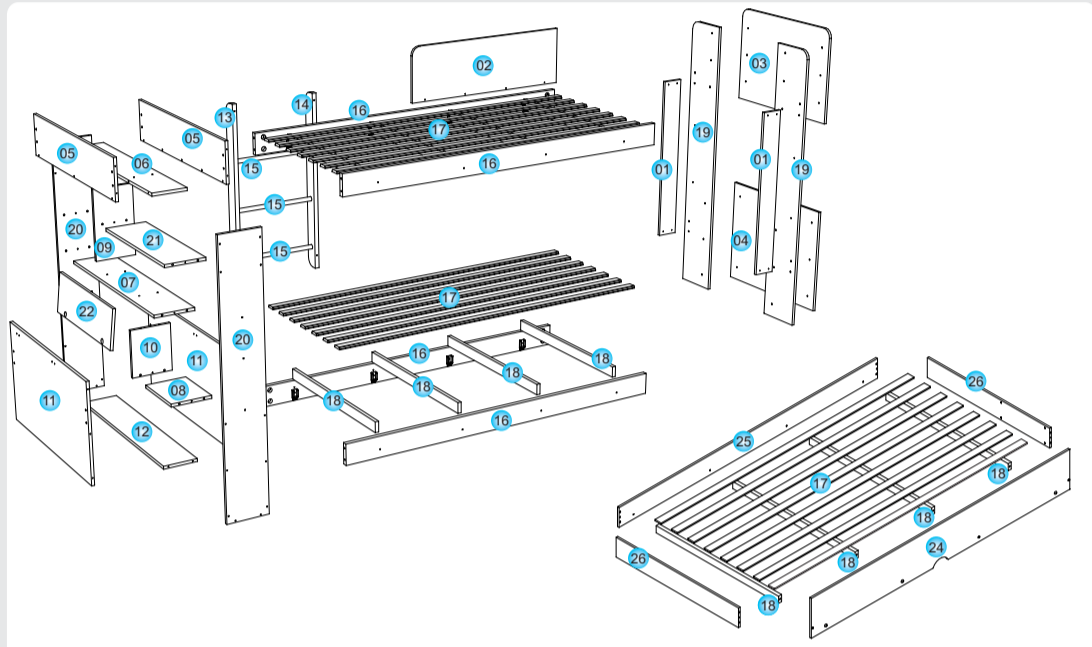
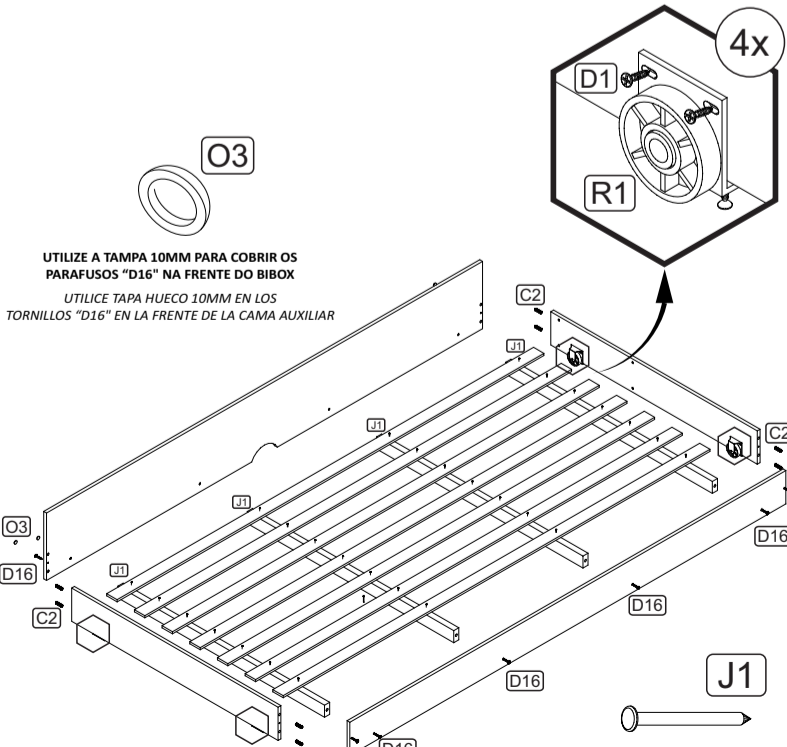

Nº. CÓDIGO	DESCRIÇÃO	COMP. LARG.	LARG. ANCH.	ESP. ESP.	QTD. CTD.
1 6346	APOIO CABECEIRA / APOYO CABECERA	940	117	15	2
2 6595	PROTEÇÃO SUPERIOR / PROTECCIÓN SUPERIOR	950	310	15	1
3 12764	PAINEL CABECEIRA SUPERIOR / PANEL CABECERA SUPERIOR	940	543	15	1
4 12766	PAINEL CABECEIRA INFERIOR / PANEL CABECERA INFERIOR	940	600	15	1
5 12768	PAINEL PESEIRA / PANEL PIÉ DE CAMA	1162	210	15	2
6 12770	APOIO PESEIRA / APOYO PESERA	1162	179	15	1
7 12772	PRATELEIRA MAIOR / REPISA GRANDE	1162	210	15	1
8 12774	TAMPO MENOR BAÚ / TAPA PEQUEÑO BAÚ	476	210	15	1
9 6602	DIVISÃO SUPERIOR / DIVISIÓN SUPERIOR	370	210	15	1
10 6603	DIVISÃO INFERIOR / DIVISIÓN INFERIOR	245	210	15	1
11 12776	PAINEL FRENTE-TRASEIRO BAÚ / PANEL FRENTE-TRASERO BAÚ	1162	526	15	2
12 12778	BASE BAÚ / BASE BAÚ	1162	179	15	1
13 6610	CORRIMÃO DIREITO / PASAMANO DERECHO	1034	80	25	1
14 6611	CORRIMÃO ESQUERDO / PASAMANO IZQUIERDO	1034	80	25	1
15 8088	TUBO ALUMÍNIO POLIDO 495MM				3
16 10916	BARRA DE CAMA	1940	117	25	4
17 7632	RIPIA / RIPIA	1850	45	08	24
18 12644	BARROTE / LASTRE	1085	45	22	12
19 6606	LATERAL CABECEIRA / LATERAL CABECEIRA	1600	244	15	2
20 6607	LATERAL PESEIRA / LATERAL PESEIRA	1368	215	15	2
21 12780	PRATELEIRA / REPISA	860	210	15	1
22 6609	TAMPA BAÚ / TAPA BAÚ	664	210	15	1
23 8107	TARUGO PINUS 495MM / TARUGO MADERA 495MM				3
24 10917	FRENTE BIBOX / FRENTE CAMA AUXILIAR	1930	253	12	1
25 10918	TRASEIRO BIBOX / TRASERO CAMA AUXILIAR	1930	125	12	1
26 12565	LATERAL BIBOX / LATERAL CAMA AUXILIAR	1085	125	12	2

DUAS OPÇÕES DE MONTAGEM / DOS OPCIONES DE MONTAJE

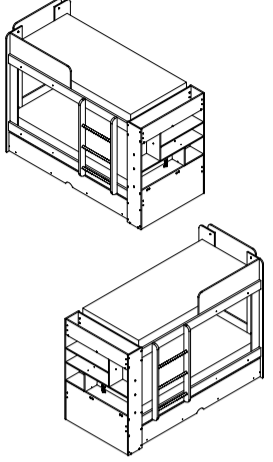

02 VISTA FRONTAL: MONTAR A ESTANTE (PESEIRA). VISTA FRONTAL: MONTAJE DE LA PESERA.

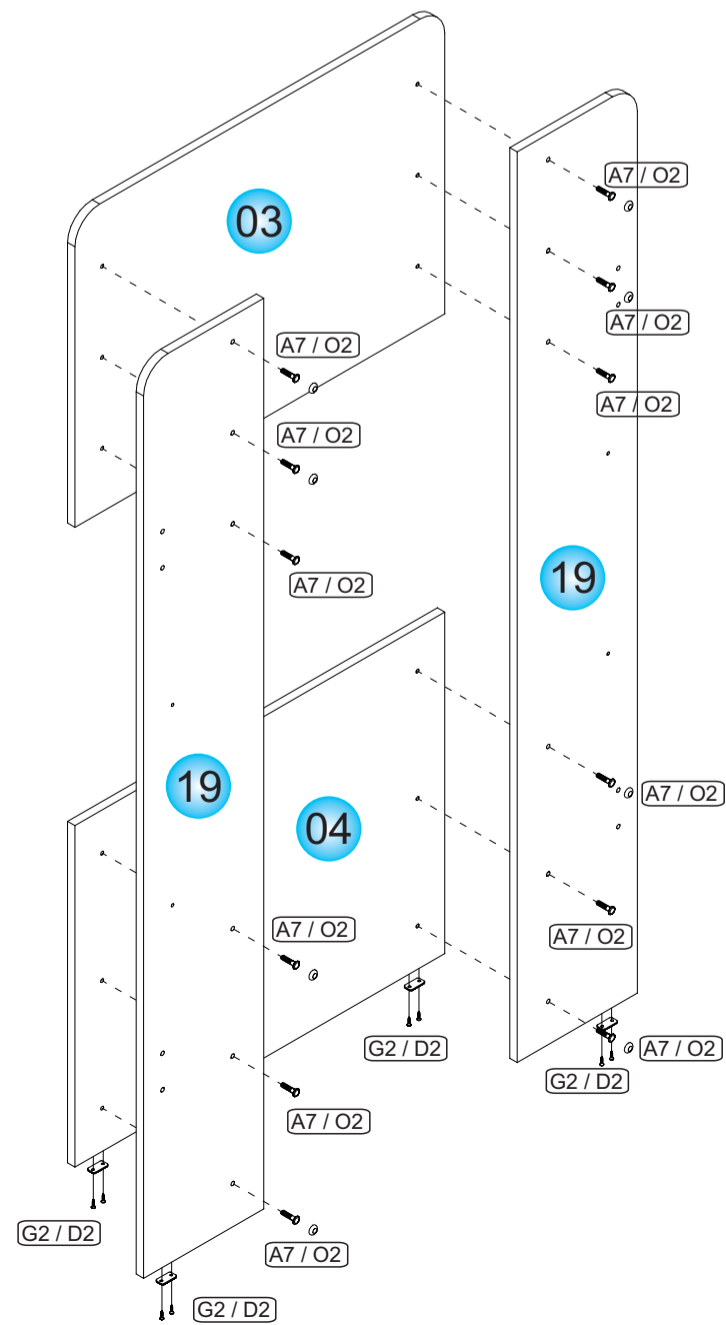

03 MONTAR A PESEIRA.
MONTAJE DE LA PESERA.

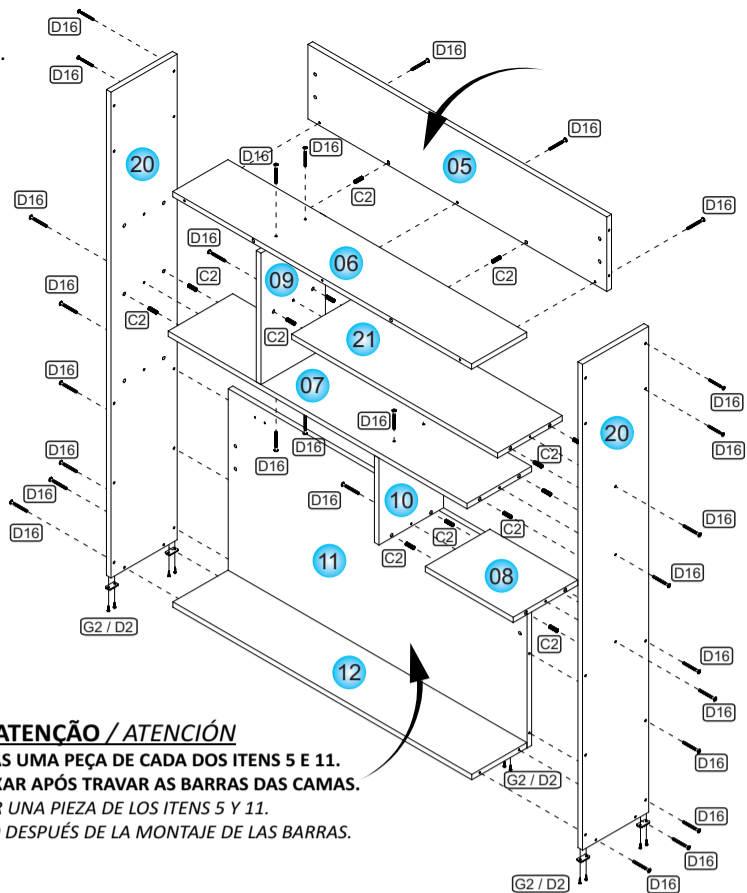

ATENÇÃO / ATENCIÓN

FIXAR APENAS UMA PEÇA DE CADA DOS ITENS 5 E 11.
O RESTANTE FIXAR APÓS TRAVAR AS BARRAS DAS CAMAS.
FIJAR UNA PIEZA DE LOS ITENS 5 Y 11.
FIJAR EL RESTO DESPUÉS DE LA MONTAJE DE LAS BARRAS.

04 VISTA FRONTAL: FIXAR A TAMPA DO BAÚ.
VISTA FRONTAL: FIJAR TAPA BAÚ.

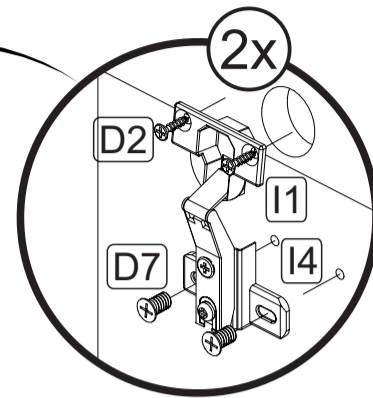
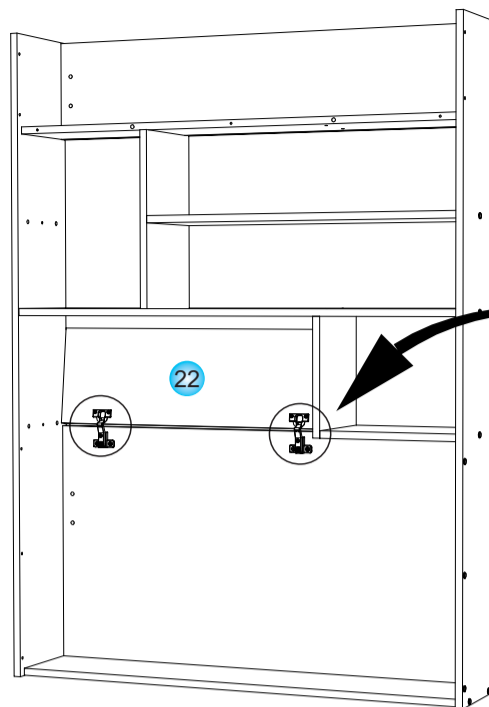

05 VISTA FRONTAL: MONTAR AS CAMAS, FIXAR A ESCADA E OS APOIOS CABECEIRA.
VISTA FRONTAL: MONTAJE CAMAS, ESCALERA Y APOYOS CABECERA.

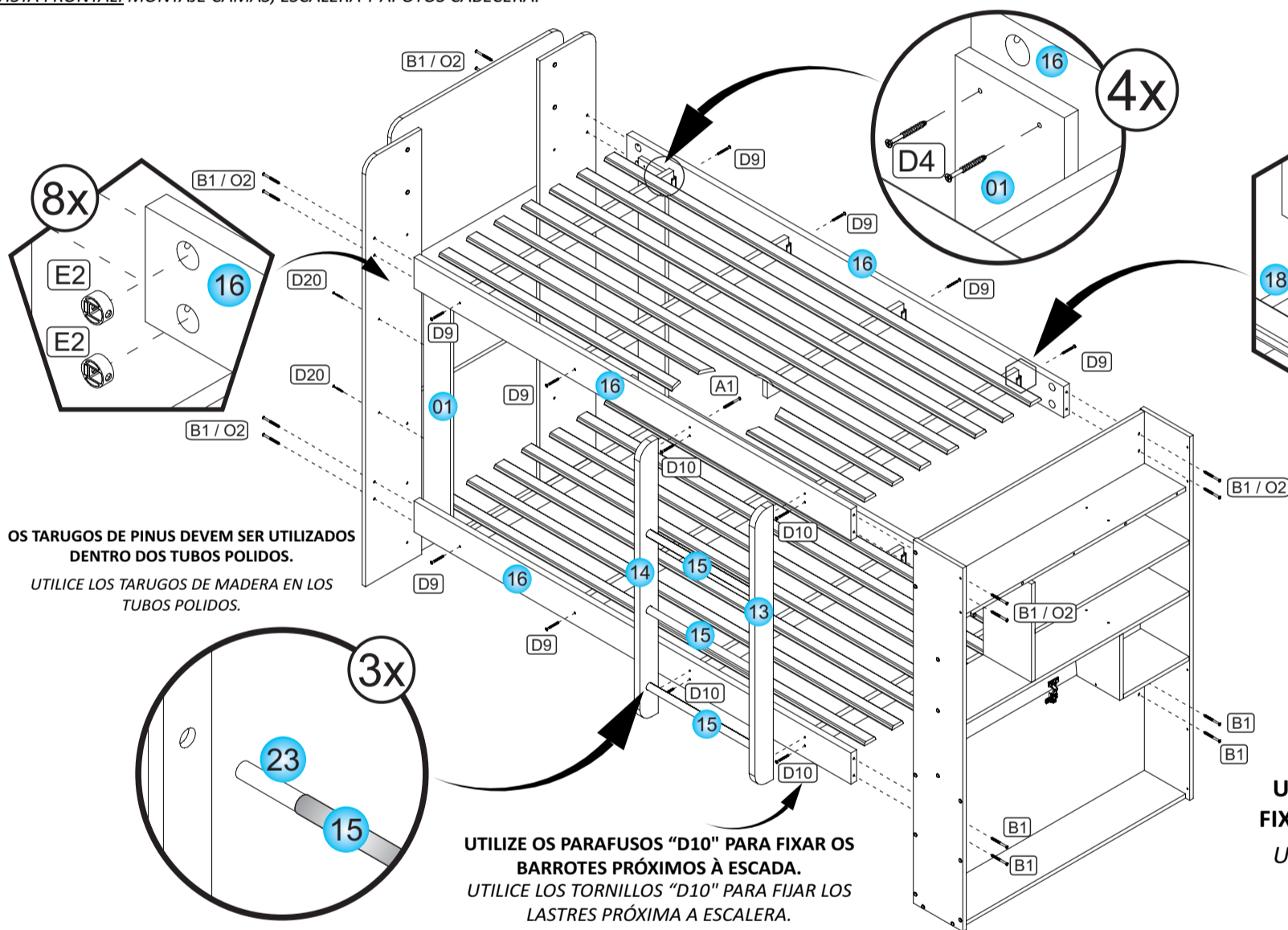

OS TARUGOS DE PINUS DEVEM SER UTILIZADOS DENTRO DOS TUBOS POLIDOS.
UTILICE LOS TARUGOS DE MADERA EN LOS TUBOS POLIDOS.

UTILIZE OS PARAFUSOS "D10" PARA FIXAR OS BARROTES PRÓXIMOS À ESCADA.
UTILICE LOS TORNILLOS "D10" PARA FIJAR LOS LASTRES PRÓXIMA A ESCALERA.

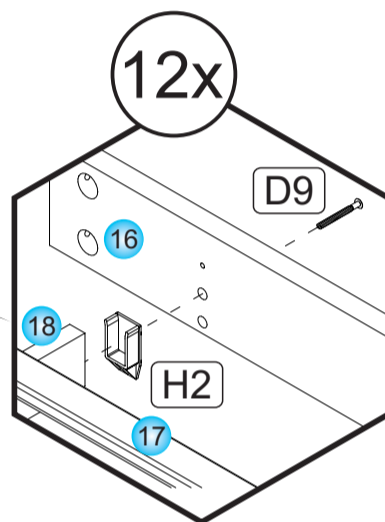

UTILIZE OS PREGOS 12X12 PARA FIXAR AS RIPAS MULTILAMINADAS
UTILICE LOS CLAVOS 12X12 PARA FIJAR LAS RIPIAS.

J5

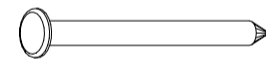

06 VISTA TRASEIRA: FIXAR A PROTEÇÃO SUPERIOR E AS PEÇAS 5 E 11 RESTANTES.
VISTA TRASERA: FIJAR LA PROTECCIÓN SUPERIOR Y RESTO DE LAS PIEZAS 5 Y 11.



UTILIZE OS TAPA-FUROS PLÁSTICOS PARA COBRIR AS FURAÇÕES DE 5MM E 8MM DAS PEÇAS 5, 11 E 20.

UTILICE TAPA-HUECOS PLÁSTICOS EN LOS HUECOS 5MM E 8MM DE LAS PIEZAS 5, 11 E 20.

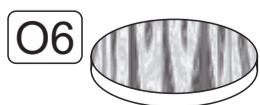

UTILIZE OS TAPA-FUROS ADESIVOS PARA COBRIR AS FURAÇÕES DE 3MM DAS PEÇAS 11.

UTILICE TAPA-HUECOS ADHESIVOS EN LOS HUECOS 3MM DE LAS PIEZAS 11.

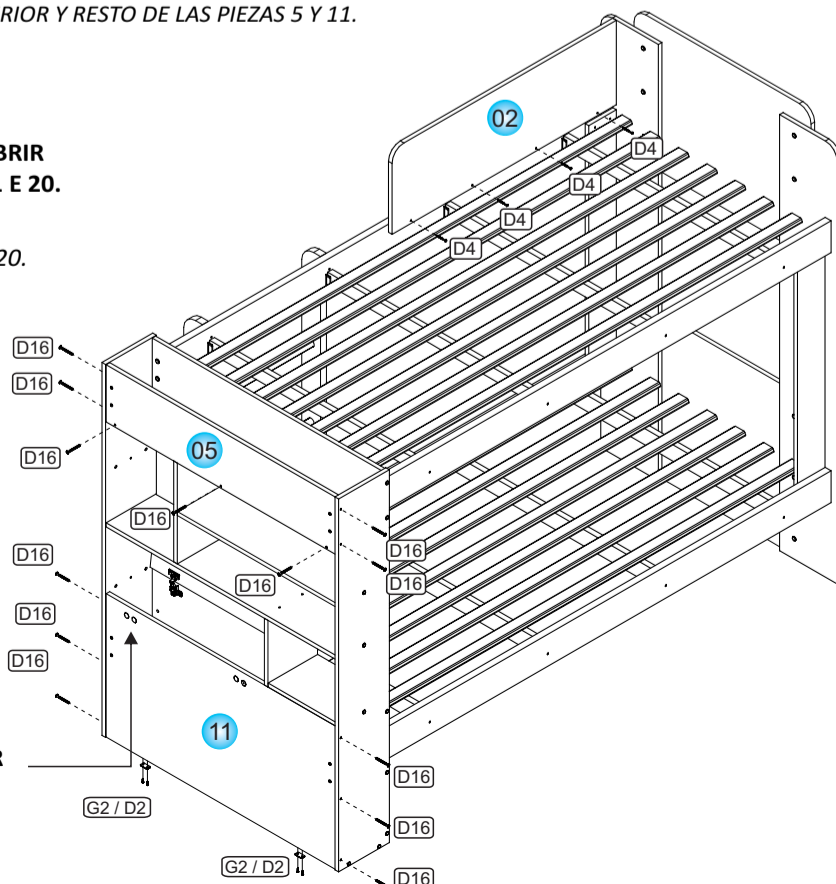

O3

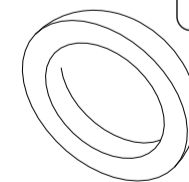

UTILIZE A TAMPA 10MM PARA COBRIR OS PARAFUSOS "D16"

UTILICE TAPA HUECO 10MM EN LOS TORNILLOS "D16"