

11

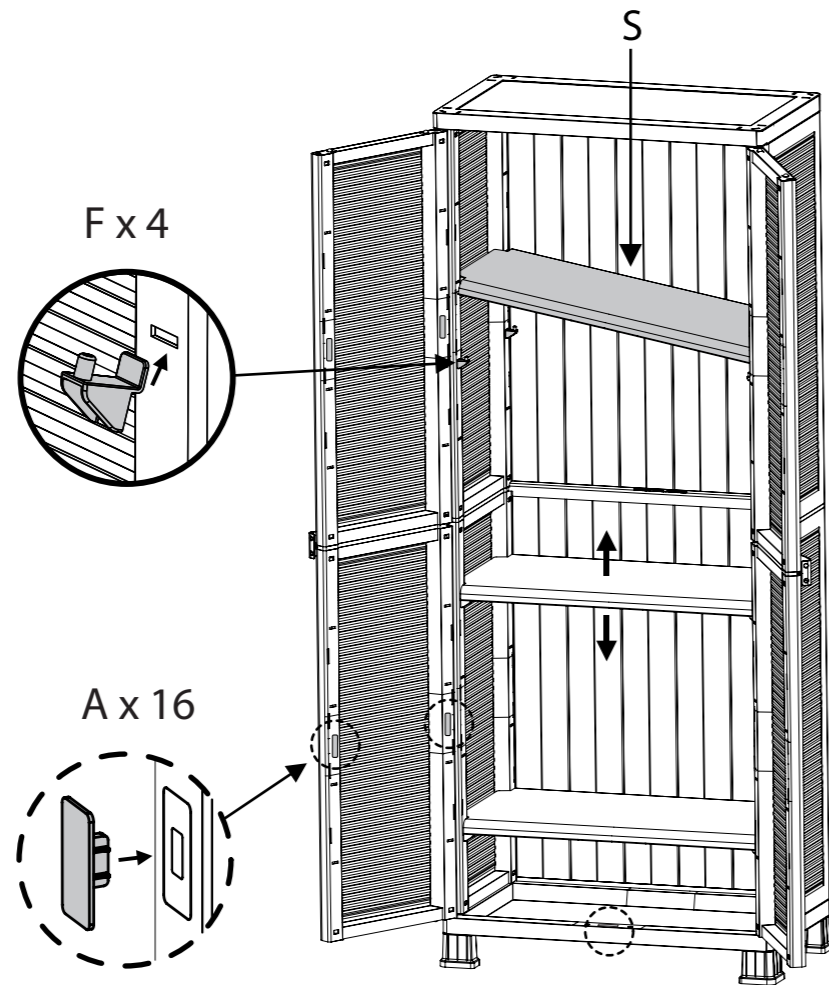

12



Min.  $\varnothing$ 4 mm  
Max.  $\varnothing$ 5 mm

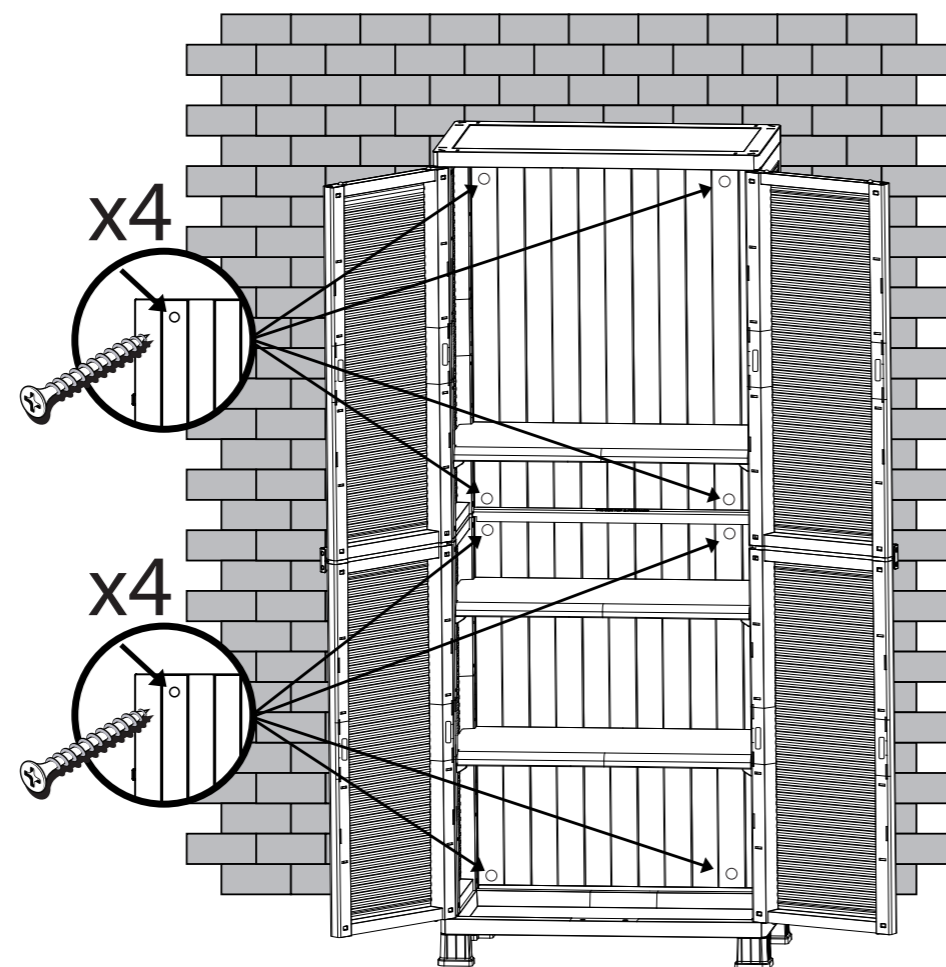
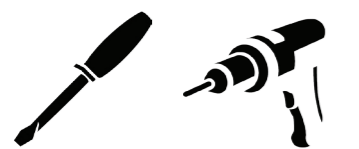

#### EN Utility cabinet – Assembly instructions

To avoid suffocation, keep small parts away from children. Please keep the instruction manual for future reference. Please follow the assembly instructions step-by-step and identify each component by the mark it carries before using it. Maximum weight limit for each shelf must not be exceeded. Weight must be evenly distributed on each shelf. For maximum stability, assemble the cabinet without legs. The cabinet must be attached to a wall. Do not hang goods on the door or put objects on the edge of the top panel. Accessories for attaching the cabinet to the wall are not included.

#### ES Armario utilitario - Instrucciones de montaje

Para evitar riesgos de asfixiación, mantenga las piezas pequeñas fuera del alcance de los niños. Conserve este manual para futuras consultas. Siga paso a paso estas instrucciones de montaje identificando cada componente antes de usarlo. No se debe exceder el límite de peso para cada estante. El peso debe siempre estar distribuido por todo el estante. Para una máxima estabilidad, ensamble el armario sin patas. El armario debe estar sujeto a una pared. No cuelgue objetos de la puerta ni coloque nada sobre la parte superior. Los accesorios para fijarlo a la pared no están incluidos.

#### DE Universal-Schrank – Aufbauanleitung

Um Erstickungsgefahr zu vermeiden, Kleinteile von Kindern bitte fern halten. Anleitung bitte für spätere Referenz aufbewahren. Folgen Sie der Aufbauanleitung bitte in der vorgegebenen Reihenfolge und überprüfen Sie jedes Bauteil auf seinen Verwendungszweck anhand der Markierung. Die maximale Gewichtslast pro Regalboden darf nicht überschritten werden. Gewichtslast muss auf jedem Regalboden gleichmäßig verteilt werden. Zur Gewährleistung maximaler Stabilität, montieren und stellen Sie den Schrank bitte ohne Füße auf. Um Wackeln, Kippen oder Fallen des Schrankes zu vermeiden, befestigen Sie den Schrank bitte an der Wand. Materialien zur Wandanbringung sind nicht im Lieferumfang inbegriffen. Hängen Sie bitte keine Gegenstände an die Türen oder beladen Sie nicht die Kanten der Deckplatte. Zubehör für die Wandbefestigung ist in diesem Paket nicht inbegriffen.

#### PL Instrukcja montażu serwisywanego kabinetu

Aby zapobiec uduszeniu, oddal małe części od dzieci. Proszę zachować instrukcję na przyszłość. Proszę postępować krok za krokiem zgodnie z instrukcją montażu i przed użyciem zidentyfikować każdy składnik według znaku. Nie wolno przekraczać maksymalnej wagi każdej półki. Ciężar musi być równomiernie rozmieszczony na każdej półce. Do uzyskania maksymalnej stabilności zamontuj kabinet bez nóżek. Kabinet musi być przymocowany do ściany. Akcesoria konieczne do przymocowania kabinetu do ściany nie są dołączone do zestawu.

#### PT Armário de Serviço – Instruções de montagem

Para evitar sufocamento, mantenha peças pequenas longe do alcance de crianças. Por favor, guarde o manual de instruções para futuras referências. Siga por favor, passo a passo, as instruções de montagem e identifique cada componente pela sua marca, antes de usá-lo. O limite de peso máximo de cada prateleira não deve ser ultrapassado. O peso deve ser sempre distribuído igualmente por cada prateleira. Para máxima estabilidade, monte o armário sem os pés. O armário deverá ser fixado à parede. Não pendure mercadorias sobre a porta e não coloque objetos no topo do painel superior. Os acessórios de fixação à parede não estão incluídos.

#### NL Handleiding montage werkkast

Voorkom verstikking, houd kleine onderdelen buiten het bereik van kinderen. Gelieve handleiding te bewaren voor toekomstig gebruik. Gelieve handleiding stap voor stap te volgen en vóór gebruik onderdelen te identificeren aan de hand van de tekening. Maximale belasting per plank mag niet overschreden worden. Belasting gelijkmatig verdelen over iedere plank. Voor maximale stabiliteit: monteer de kast zonder gebruik te maken van de voeten. De kast moet aan de muur verankerd worden. Niets aan de deur hangen of op de rand van de bovenkant plaatsen. Accessoires om aan de wand te verankeren zijn niet inbegrepen in deze verpakking.

#### IT Armadio di servizio – Istruzioni di Montaggio

Tenere le parti piccole fuori della portata dei bambini per evitare possibili soffocamenti. Conservare il manuale d'istruzioni per riferimento futuro. Seguire le istruzioni di montaggio passo a passo e identificare ogni parte tramite la propria etichetta, prima dell'uso. Non superare il limite di peso per ogni scaffale. Distribuire uniformemente il peso sullo scaffale. Per una massima stabilità, assemblare l'armadio senza piedini. L'armadio deve essere fissato al muro. Non appendere oggetti all'anta, né mettere oggetti sul bordo del pannello superiore. Gli accessori per il fissaggio al muro non sono inclusi.

#### FR Armoire de service - Notice de montage

Pour éviter tout risque d'asphyxie, maintenez les petites pièces hors de portée des enfants. Veuillez conserver le manuel d'instructions en vue d'une utilisation ultérieure. Veuillez suivre les instructions de montage étape par étape et identifier chaque élément, grâce à la marque qu'il porte, avant de l'utiliser. La charge maximale pour chaque étagère ne doit pas être dépassée. Le poids doit être uniformément réparti sur chaque étagère. Pour un maximum de stabilité, monter le meuble sans les pieds. Le meuble doit être fixé au mur. Meuble à fixer au mur : Adapter votre quincaillerie en fonction du support. Veuillez ne pas suspendre d'articles sur la porte ou placer des objets sur le bord du panneau supérieur. Les accessoires pour un montage mural ne sont pas inclus.

#### RU Хозяйственный шкафчик - Инструкция по установке

Следует хранить мелкие детали вне досягаемости детей, во избежание опасности удушья. Пожалуйста сохраните инструкцию для использования в будущем. Пожалуйста следуйте инструкции по сборке поэтапно, перед использованием определите назначение каждого компонента по находящейся на нем отметке. Запрещается превышать пределы максимального веса для каждой полки. Вес должен быть равномерно распределен по всем полкам. Для максимальной вместимости веса собрать шкаф без ножек. Шкаф обязательно должен быть прикреплен к стене. Не вешайте предметы на дверцу и не размещайте предметы на краю верхней панели. В данной упаковке не включаются принадлежности для крепления к стене.

#### GR Ντουλάπα Αποθήκευσης - Οδηγίες Συναρμολόγησης

Κρατήστε τα μικρά μέρη μακριά από τα παιδιά για αποφυγή τυχόν ασφυξίας. Παρακαλούμε φυλάξτε το εγχειρίδιο για μελλοντική χρήση. Ακολουθήστε τις οδηγίες συναρμολόγησης βήμα-βήμα και αναγνωρίστε κάθε κομμάτι από τον κωδικό που φέρει πριν να το χρησιμοποιήσετε. Το βάρος πρέπει να κατανέμεται ισομερώς σε κάθε ράφι & να μην υπερβαίνει το ανώτερο επιτρεπτό όριο βάρους ανά ράφι. Για μέγιστη σταθερότητα συναρμολογήστε την ντουλάπα χωρίς τα πόδια. Στερεώστε την ντουλάπα στον τοίχο. Αποφεύγετε την τοποθέτηση αντικειμένων στην πόρτα της ντουλάπας ή στην άκρη της οροφής της ντουλάπας. Αξεσουάρ για την σύνδεση στον τοίχο δεν περιλαμβάνονται σε αυτή την συσκευασία.

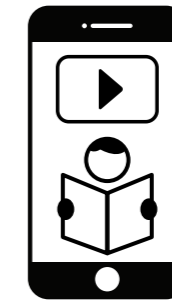

500083/4-1 | 510083/4-1 | 500183/4-1

