

MANUAL
DE ARMADO

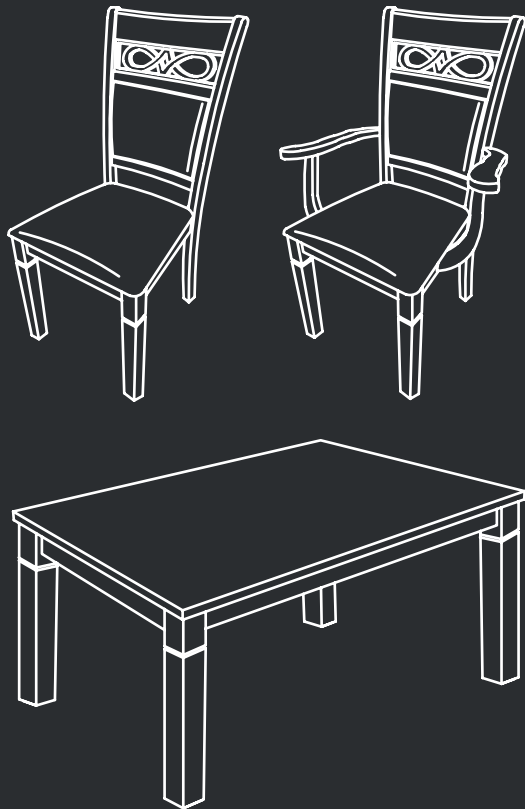

CAPRI
Comedor Capri 1+2+4

ZOY
HOME

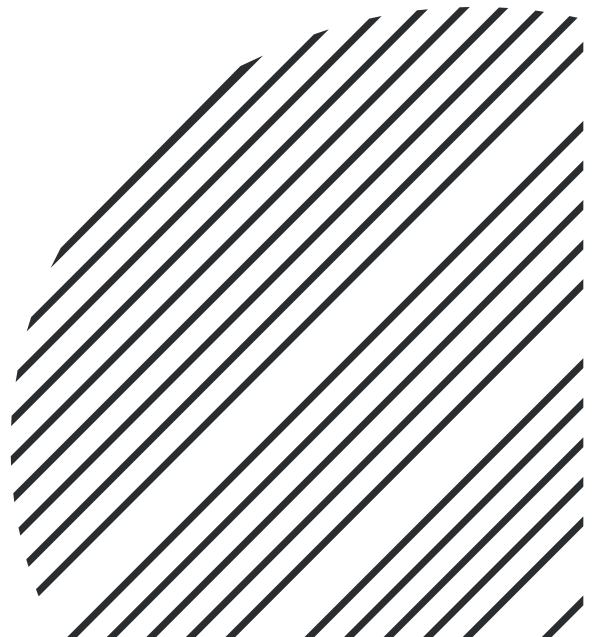

SKU PRODUCTO 4222-142-BROWN

SKU PRODUCTO

ZOY HOME

El producto adquirido, combina componentes de última generación desarrollados con alta tecnología de producción y diferentes características de diseño que tienen en cuenta atributos de seguridad, comodidad y estilo que se esperan durante las actividades diarias de uso.

Un buen entendimiento de las instrucciones de armado e instalación, del uso de manera segura y del cuidado de este producto, debería brindarle años de operación y servicios sin problemas. Por esto, lea y siga todas las instrucciones, advertencias y notas de este manual antes de usarlo por primera vez y recuerde conservarlo para referencias futuras.



Estamos comprometidos con el impacto real del ahorro de papel, por lo que todos los documentos del producto que tienen relación con el manual de montaje e instrucciones de uso, se entregarán al cliente de forma digital.



COMPROMISO MEDIOAMBIENTAL

CAPRI

Comedor Capri 1+2+4



TABLA DE CONTENIDOS

1. INFORMACIÓN GENERAL	_____	PAG. 5
2. CONSIDERACIONES GENERALES DE SEGURIDAD	_____	PAG. 6
3. RECOMENDACIÓN DE ARMADO	_____	PAG. 7
4. MONTAJE DEL PRODUCTO	_____	PAG. 8
4.1 SILLA	_____	PAG. 9
4.1.1 PARTES DEL PRODUCTO	_____	PAG. 9
4.1.2 ARMADO DEL PRODUCTO	_____	PAG. 10
4.2 SITIAL	_____	PAG. 17
4.2.1 PARTES DEL PRODUCTO	_____	PAG. 17
4.2.2 ARMADO DEL PRODUCTO	_____	PAG. 18
4.3 MESA	_____	PAG. 26
4.3.1 PARTES DEL PRODUCTO	_____	PAG. 26
4.3.2 ARMADO DEL PRODUCTO	_____	PAG. 27
5. UBICACIÓN DEL PRODUCTO	_____	PAG. 29
5.1 PRECAUCIÓN DE FUNCIONAMIENTO	_____	PAG. 29
6. CUIDADO Y MANTENIMIENTO	_____	PAG. 29

1. INFORMACIÓN GENERAL

Estos símbolos pueden aparecer en su manual y sirven para identificar advertencias, acciones obligatorias o prohibidas. Asegúrese de que los ha leído y comprendido perfectamente.

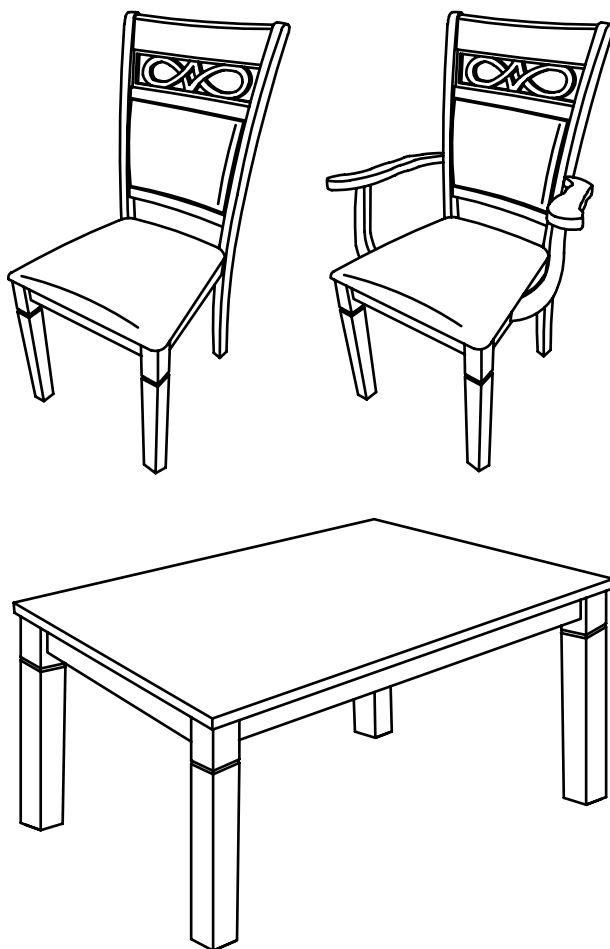

¡ADVERTENCIA! Indica una situación o circunstancia potencialmente peligrosa. De no seguir los procedimientos indicados, podría provocar en usted o en terceros lesiones físicas y daños o averías en el material.



¡OBLIGATORIO! Pasos que deben realizarse tal y como se indica. De no realizar las acciones obligatorias, podría sufrir lesiones personales o daños en el material.

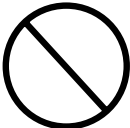

¡PROHIBIDO! Estas acciones están prohibidas, cualquiera que sea el tiempo o las circunstancias. La realización de acciones prohibidas puede provocar lesiones personales o daños en el material.

NOTA:

El presente manual de instrucciones recoge las últimas especificaciones e informaciones disponibles en el momento de su publicación. El fabricante se reserva el derecho a aportar modificaciones en caso necesario. Cualquier modificación en nuestros productos puede provocar ligeras variaciones entre las ilustraciones y explicaciones de esta guía y el producto que ha comprado.

2. CONSIDERACIONES GENERALES DE SEGURIDAD

A continuación, se presentan algunas precauciones, consejos y otras consideraciones de seguridad que lo ayudarán en el uso correcto del producto. Tenga en cuenta que quizás no todas las consideraciones apliquen al producto adquirido.

MODIFICACIONES

Usted no debe modificar, añadir, quitar o deshabilitar cualquier característica, parte o función. Las modificaciones no autorizadas pueden provocar lesiones personales y / o daños en el producto y anular también su garantía.

PELIGRO DE APLASTAMIENTO

No ponga objetos o apéndices en el recorrido de las partes móviles del producto. Mantenga esas áreas despejadas y asegúrese de que el recorrido de movimiento esté libre de obstrucciones.

NOTA:

Utilice sólo piezas del fabricante para todas las reparaciones y reemplazos.

3. RECOMENDACIONES DE ARMADO

Antes de instalar el producto se recomienda lo siguiente:

- Estudie atentamente las instrucciones antes del montaje y prepare una zona despejada.
- Al momento de desembalar el producto, recuerde proteger las diferentes piezas evitando colisiones y fricciones con objetos afilados.
- Ordene, agrupe y distinga las diferentes piezas que componen el mueble y su quincallería, si es que corresponde a su producto, de acuerdo a lo indicado en las instrucciones.
- Monte las piezas sin forzar los ensambles y si corresponde, una vez armada toda la estructura reapriete los tornillos de las fijaciones en forma definitiva.
- Recuerde, si es que corresponde a su producto, volver a apretar los tornillos de las fijaciones después de un tiempo de uso.

NOTA:

Después de desembalar el producto, verifique si las piezas y quincallería están completas y/o si están dañadas. Si hay algún problema, póngase en contacto con la tienda en donde fue adquirido el producto.

MANUAL DE ARMADO

- ▶ SILLA
- ▶ SITIAL
- ▶ MESA

COMEDOR CAPRI 1+2+4

- CANTIDAD: 4
- CANTIDAD: 2
- CANTIDAD: 1

4. MONTAJE DEL PRODUCTO

Dependiendo del modelo del producto, es posible que requiera ensamble antes del uso inicial y también puede ser necesario desmontarlo para realizarle mantenimiento.

Si su producto necesita armado, siga las instrucciones indicadas en **“Armado del producto”**; y si su producto no necesita armado, continúe directamente con las indicaciones en **“Ubicación del producto”**.

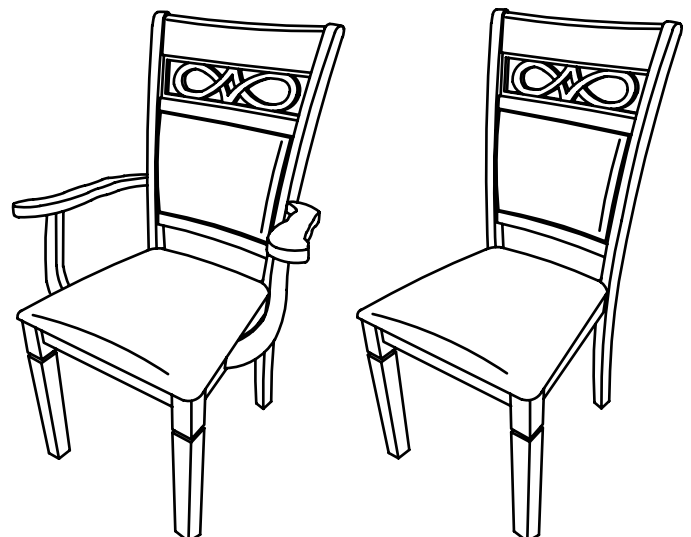
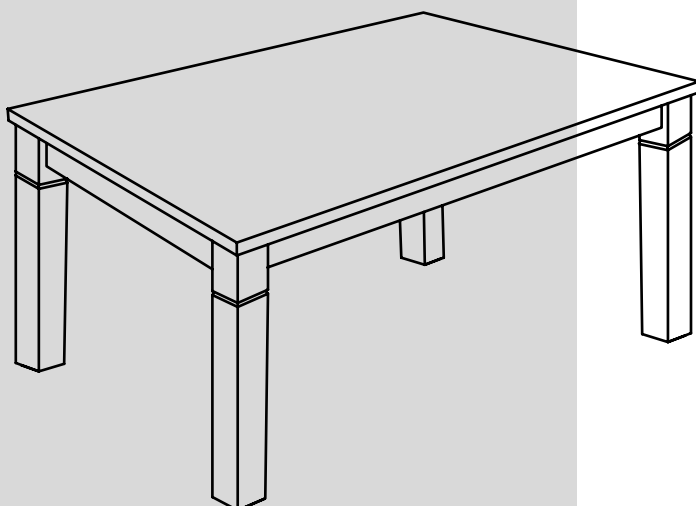

MANUAL DE ARMADO

- ▶ SILLA
- ▶ SITIAL
- ▶ MESA

COMEDOR CAPRI 1+2+4

CANTIDAD: 4

CANTIDAD: 2

CANTIDAD: 1

4.1 SILLA

4.1.1 PARTES DEL PRODUCTO

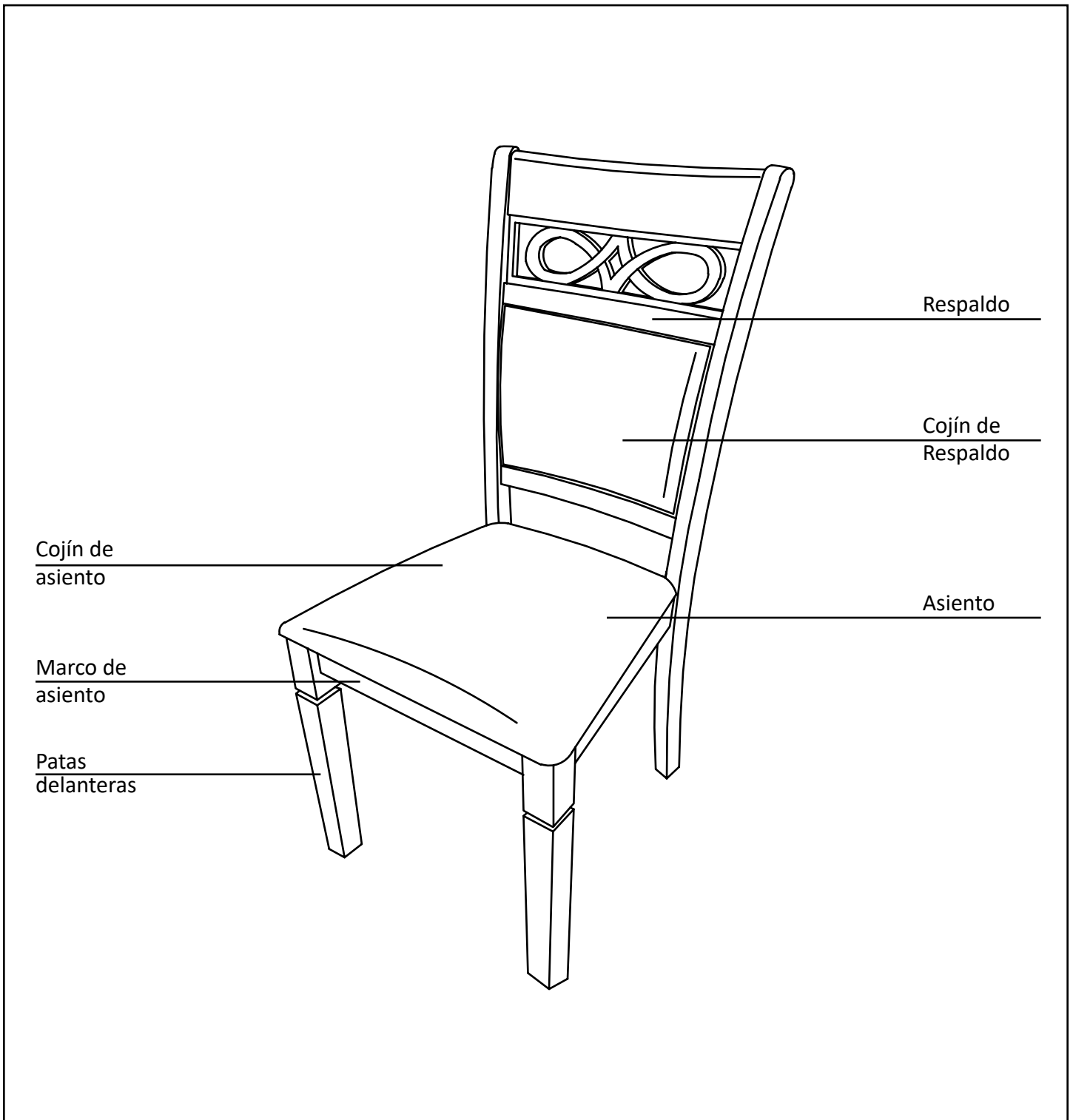

MANUAL DE ARMADO



- ▶ SILLA
- ▶ SITIAL
- ▶ MESA

COMEDOR CAPRI 1+2+4

- CANTIDAD: 4
- CANTIDAD: 2
- CANTIDAD: 1

4.1.2 ARMADO DEL PRODUCTO

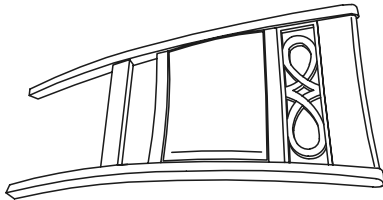
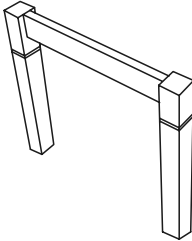
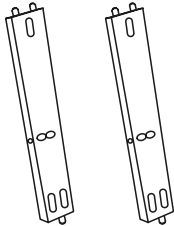
Los modelos que requieren armado, llegarán embalados diferenciando todas sus partes para realizar su ensamble. Por lo que se recomienda **ordenar, agrupar y distinguir las diferentes piezas que componen el mueble y su quincallería**, si corresponde.

LISTADO DE PARTES		
N°	DESCRIPCIÓN DE PARTES	CANTIDAD
N1		1
N2		1
N3		2
N4		2

MANUAL DE ARMADO

- ▶ SILLA
- ▶ SITIAL
- ▶ MESA

COMEDOR CAPRI 1+2+4

- CANTIDAD: 4
- CANTIDAD: 2
- CANTIDAD: 1

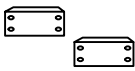
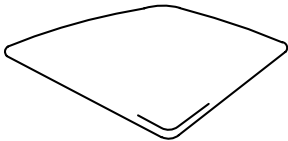
N5		ESQUINERO DE REFUERZO, LARGO	2
N6		COJÍN	1

LISTADO DE PIEZAS

N°	DESCRIPCIÓN DE PIEZAS	CANTIDAD
A	 LLAVE ALLEN, LARGO	1
B	 TORNILLO JCBC M6 x 50 mm.	6

MANUAL DE ARMADO

- ▶ SILLA
- ▶ SITIAL
- ▶ MESA

COMEDOR CAPRI 1+2+4

CANTIDAD: 4

CANTIDAD: 2

CANTIDAD: 1

C		GOLILLA DE RESORTE 1/4"	6
D		TORNILLO PARA MADERA M4 X 30MM	20

MANUAL DE ARMADO

- ▶ SILLA
- ▶ SITIAL
- ▶ MESA

COMEDOR CAPRI 1+2+4

- CANTIDAD: 4
- CANTIDAD: 2
- CANTIDAD: 1

PASO N°1

Fijación de faldón lateral izq. y der. (N3) al respaldo (N1)

FALDÓN DERECHO

1. Posicione el faldón derecho (N3) en el respaldo (N1) así como se indica en la ilustración.
2. Fije el faldón (N3) atornillando ambos tornillos (B) junto con las golillas (C).

FALDÓN IZQUIERDO

1. Posicione el faldón izquierdo (N3) en el respaldo (N1) así como se indica en la ilustración.
2. Fije el faldón (N3) atornillando ambos tornillos (B) junto con las golillas (C).

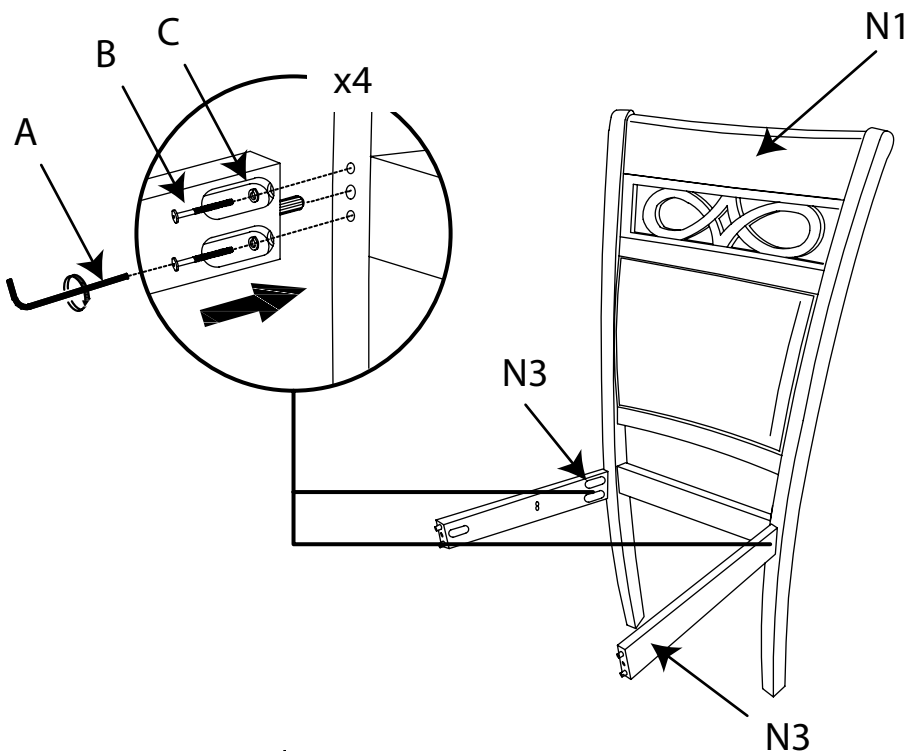

NOTA: Asegúrese que los tarugos estén posicionados correctamente en los faldones laterales (N3), así como muestran en la imagen

MANUAL DE ARMADO

- ▶ SILLA
- ▶ SITIAL
- ▶ MESA

COMEDOR CAPRI 1+2+4

CANTIDAD: 4

CANTIDAD: 2

CANTIDAD: 1

PASO N°2

Fijación de marco frontal de patas (N2) a los faldones der. e izq. (N3)

1. Posicione el marco frontal de patas (N2) en ambos faldones, así como se muestra en la ilustración.

2. Fije los faldones (N3) atornillando los tornillos (B) junto con las golillas (C).

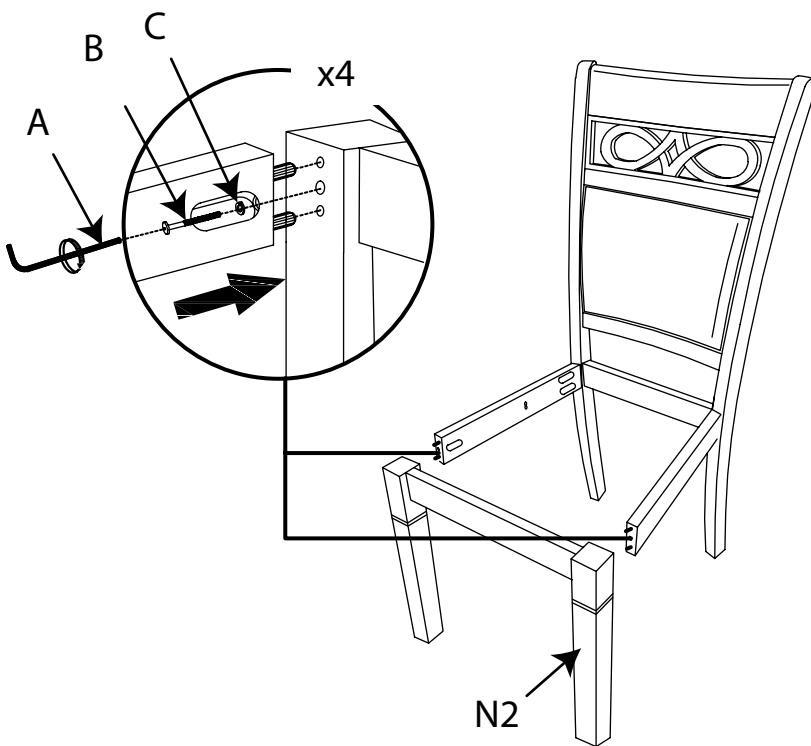

NOTA: Asegúrese que los tarugos estén posicionados correctamente en los faldones laterales (N3), así como muestran en la imagen

MANUAL DE ARMADO

- ▶ SILLA
- ▶ SITIAL
- ▶ MESA

COMEDOR CAPRI 1+2+4

- CANTIDAD: 4
- CANTIDAD: 2
- CANTIDAD: 1

PASO N°3

Fijación de esquineros de refuerzo corto (N4) y esquineros de refuerzo largo (N5)

ESQUINERO DE REFUERZO CORTO

1. Posicione el esquinero de refuerzo corto (N4) como se ve en la ilustración.
2. Fije con los cuatro tornillos para madera (D)

ESQUINERO DE REFUERZO LARGO

1. Posicione el esquinero de refuerzo largo (N5) como se ve en la ilustración.
2. Fije con los cuatro tornillos para madera (D)

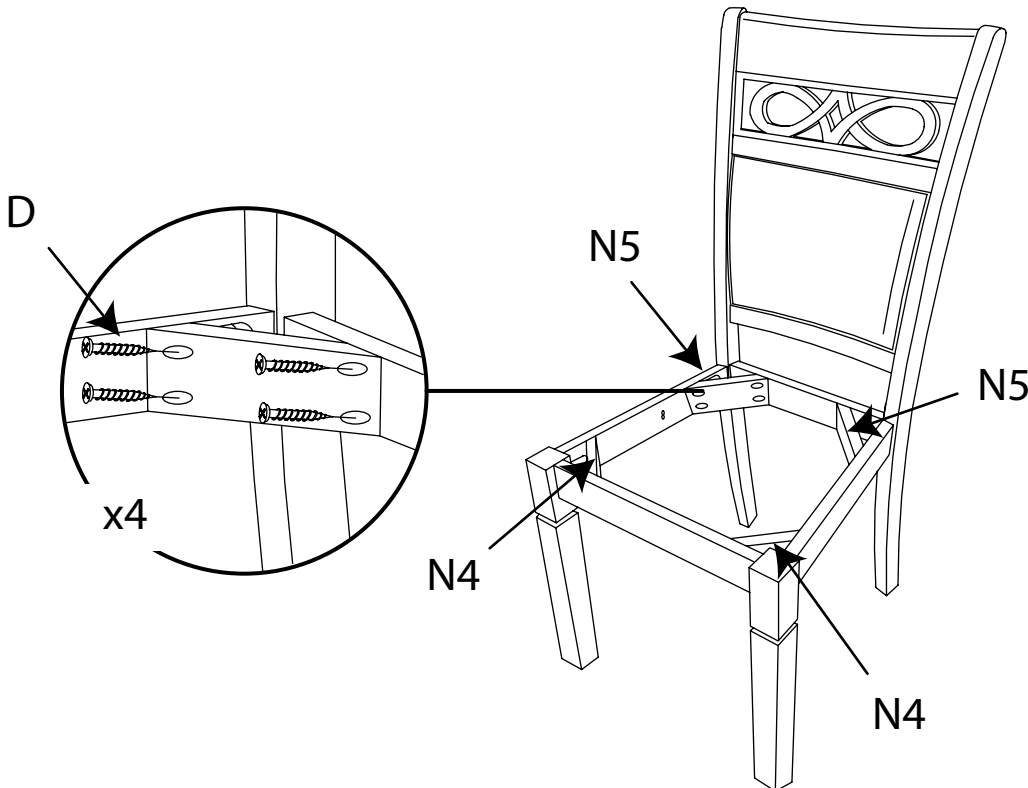

MANUAL DE ARMADO

- ▶ SILLA
- ▶ SITIAL
- ▶ MESA

COMEDOR CAPRI 1+2+4

CANTIDAD: 4

CANTIDAD: 2

CANTIDAD: 1

PASO N°4

Fijación de cojín (N6) a los Faldones der. e izq. (N3)

1. Posicione el cojín (N6) sobre la estructura de la silla, así como se muestra en la ilustración.

2. Fije el cojín atornillando (D) desde los faldones, como se muestra en la ilustración.

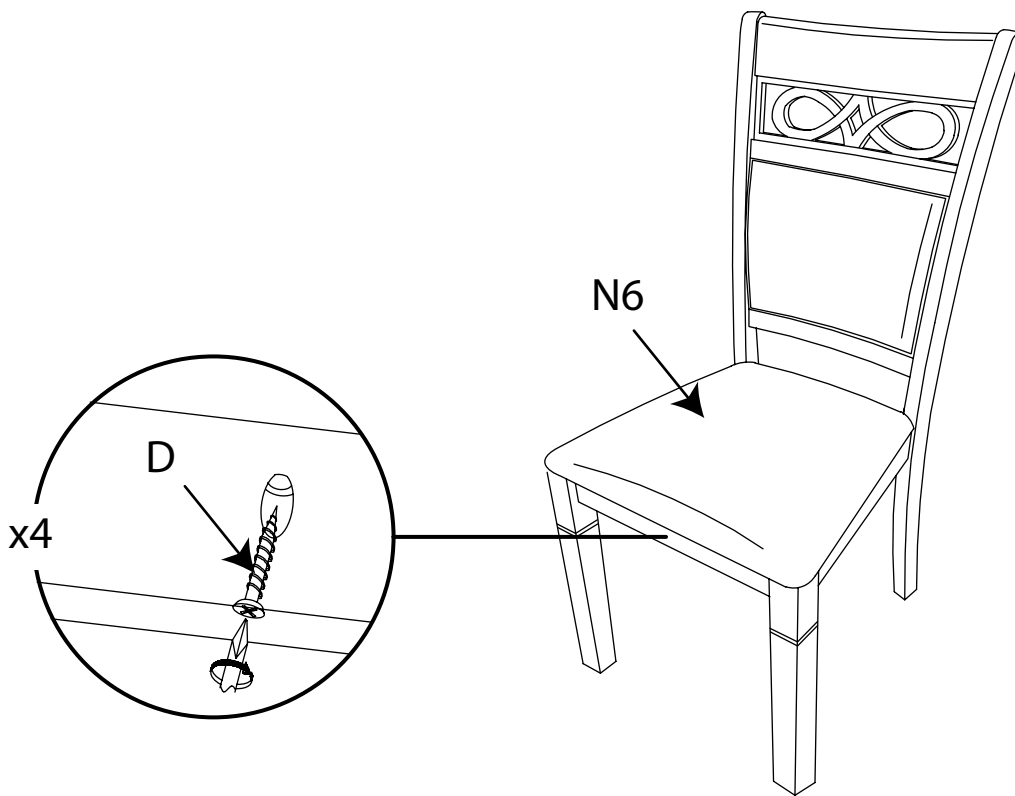

MANUAL DE ARMADO

- ▶ SILLA
- ▶ SITIAL
- ▶ MESA

COMEDOR CAPRI 1+2+4

- CANTIDAD: 4
- CANTIDAD: 2
- CANTIDAD: 1

4.2 SITIAL

4.2.1 PARTES DEL PRODUCTO

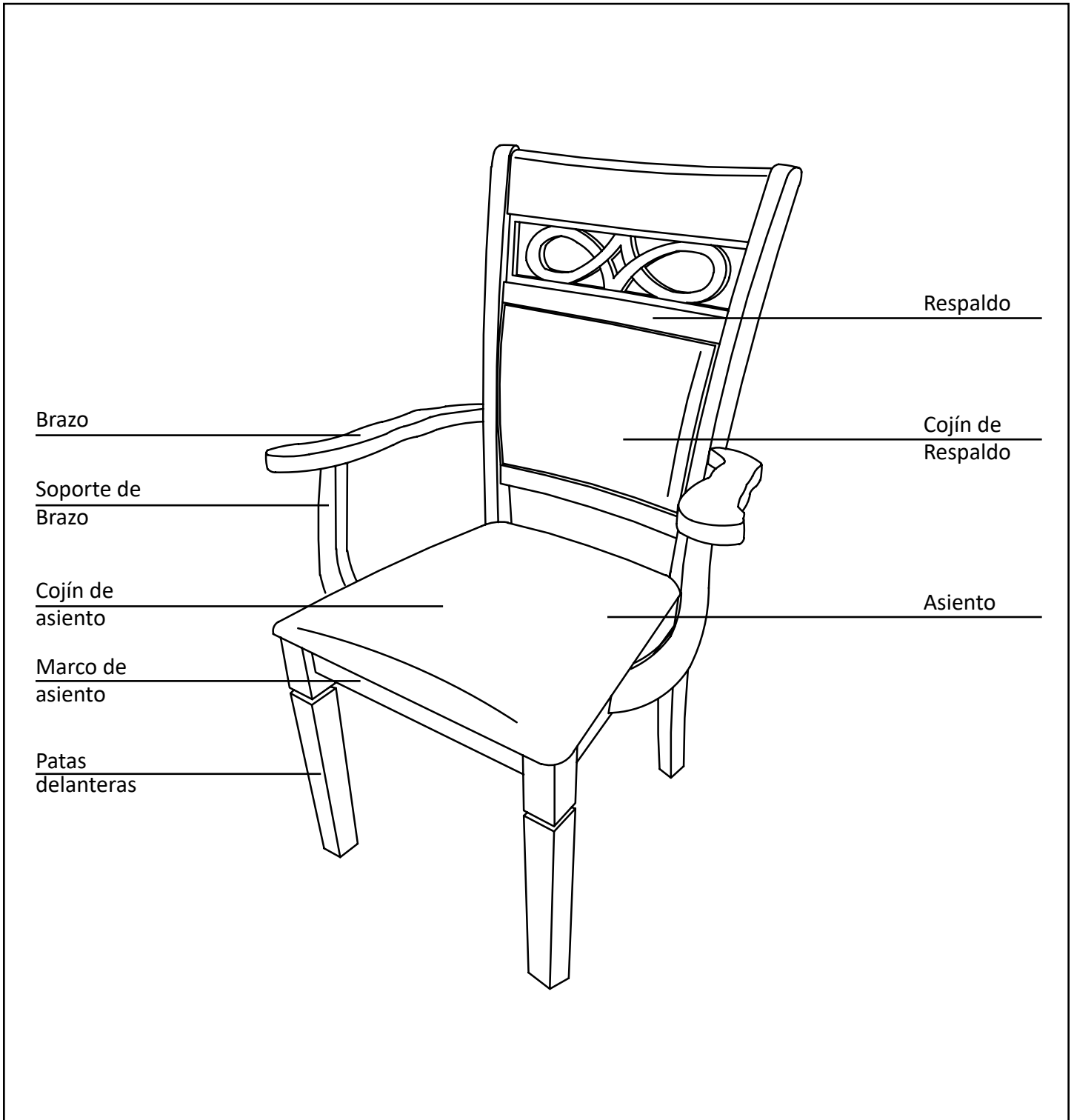

MANUAL DE ARMADO



- ▶ SILLA
- ▶ SITIAL
- ▶ MESA

COMEDOR CAPRI 1+2+4

- CANTIDAD: 4
- CANTIDAD: 2
- CANTIDAD: 1

4.2.2 ARMADO DEL PRODUCTO

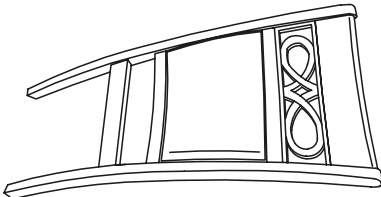
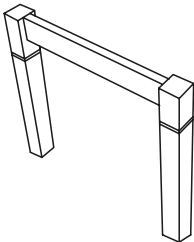
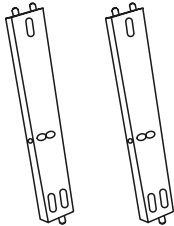
Los modelos que requieren armado, llegarán embalados diferenciando todas sus partes para realizar su ensamble. Por lo que se recomienda **ordenar, agrupar y distinguir las diferentes piezas que componen el mueble y su quincallería**, si corresponde.

LISTADO DE PARTES		
N°	DESCRIPCIÓN DE PARTES	CANTIDAD
N1		1
N2		1
N3		2
N4		2

MANUAL DE ARMADO

- ▶ SILLA
- ▶ SITIAL
- ▶ MESA

COMEDOR CAPRI 1+2+4

- CANTIDAD: 4
- CANTIDAD: 2
- CANTIDAD: 1

N5		ESQUINERO DE REFUERZO, LARGO	2
N6		COJÍN	1
N7		BRAZO DER. E IZQ.	2
N8		SOPORTE DE BRAZO DER. E IZQ.	2

LISTADO DE PIEZAS

N°	DESCRIPCIÓN DE PIEZAS	CANTIDAD
A	 LLAVE ALLEN, LARGO	1

MANUAL DE ARMADO

- ▶ SILLA
- ▶ SITIAL
- ▶ MESA

COMEDOR CAPRI 1+2+4

- CANTIDAD: 4
- CANTIDAD: 2
- CANTIDAD: 1

B		TORNILLO JCBC M6 x 50 mm.	6
C		GOLILLA DE RESORTE 1/4"	10
D		TORNILLO PARA MADERA M4 X 30MM	22
E		TORNILLO JCBC M6 x 35 mm.	4
F		GOLILLA PLANA 1/4"	2
G		TOPE DE MADERA	2

MANUAL DE ARMADO

- ▶ SILLA
- ▶ SITIAL
- ▶ MESA

COMEDOR CAPRI 1+2+4

- CANTIDAD: 4
- CANTIDAD: 2
- CANTIDAD: 1

PASO N°1

Fijación de faldón lateral izq. y der. (N3) al respaldo (N1)

FALDÓN DERECHO

1. Posicione el faldón derecho (N3) en el respaldo (N1) así como se indica en la ilustración.
2. Fije el faldón (N3) atornillando ambos tornillos (B) junto con las golillas (C).

FALDÓN IZQUIERDO

1. Posicione el faldón izquierdo (N3) en el respaldo (N1) así como se indica en la ilustración.
2. Fije el faldón (N3) atornillando ambos tornillos (B) junto con las golillas (C).

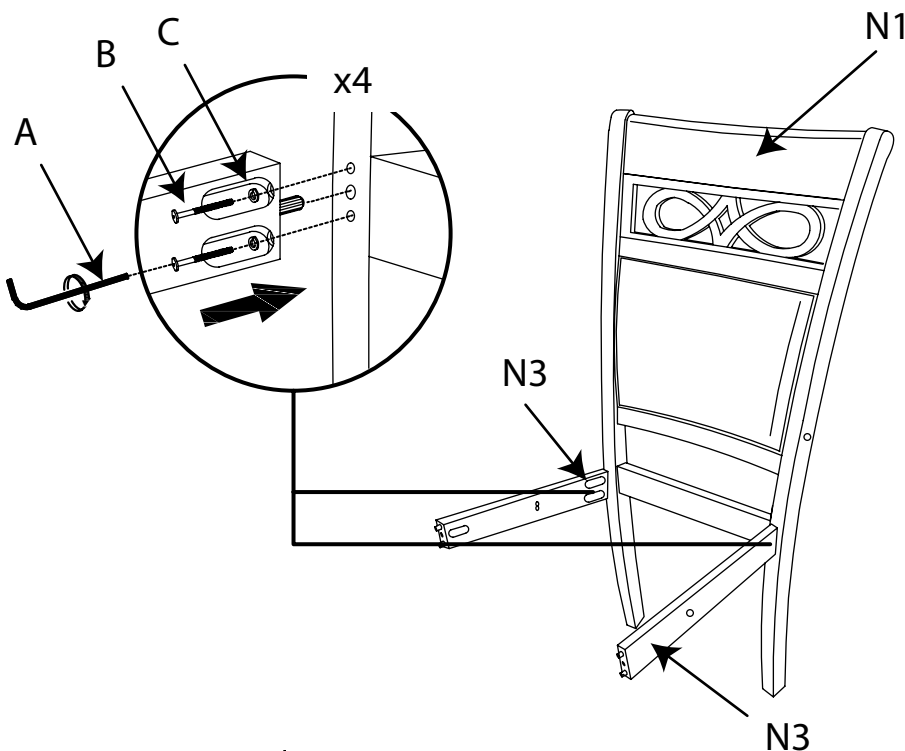

NOTA: Asegúrese que los tarugos estén posicionados correctamente en los faldones laterales (N3), así como muestran en la imagen

MANUAL DE ARMADO

- ▶ SILLA
- ▶ SITIAL
- ▶ MESA

COMEDOR CAPRI 1+2+4

CANTIDAD: 4

CANTIDAD: 2

CANTIDAD: 1

PASO N°2

Fijación de marco frontal de patas (N2) a los faldones der. e izq. (N3)

1. Posicione el marco frontal de patas (N2) en ambos faldones, así como se muestra en la ilustración.
2. Fije los faldones (N3) atornillando los tornillos (B) junto con las golillas (C).

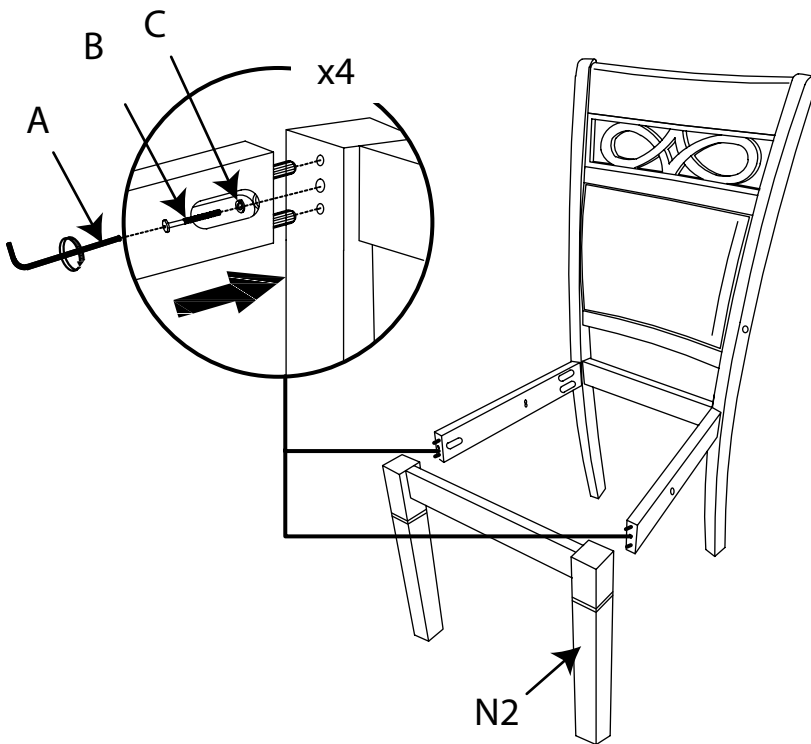

NOTA: Asegúrese que los tarugos estén posicionados correctamente en los faldones laterales (N3), así como muestran en la imagen

MANUAL DE ARMADO

- ▶ SILLA
- ▶ SITIAL
- ▶ MESA

COMEDOR CAPRI 1+2+4

- CANTIDAD: 4
- CANTIDAD: 2
- CANTIDAD: 1

PASO N°3

Fijación de esquineros de refuerzo corto (N4) y esquineros de refuerzo largo (N5)

ESQUINERO DE REFUERZO CORTO

1. Posicione el esquinero de refuerzo corto (N4) como se ve en la ilustración.
2. Fije con los cuatro tornillos para madera (D)

ESQUINERO DE REFUERZO LARGO

1. Posicione el esquinero de refuerzo largo (N5) como se ve en la ilustración.
2. Fije con los cuatro tornillos para madera (D)

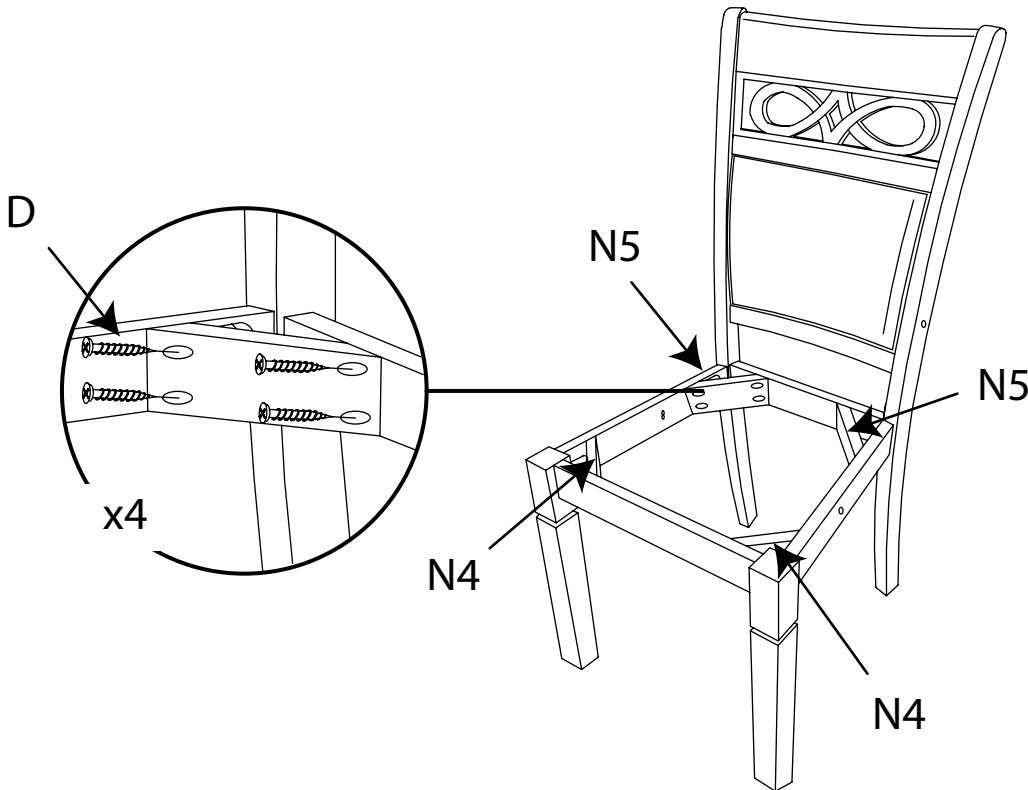

MANUAL DE ARMADO

- ▶ SILLA
- ▶ SITIAL
- ▶ MESA

COMEDOR CAPRI 1+2+4

CANTIDAD: 4

CANTIDAD: 2

CANTIDAD: 1

PASO N°4

Fijación de cojín (N6) a los Faldones der. e izq. (N3)

1. Posicione el cojín (N6) sobre la estructura de la silla, así como se muestra en la ilustración.

2. Fije el cojín atornillando (D) desde los faldones, como se muestra en la ilustración.

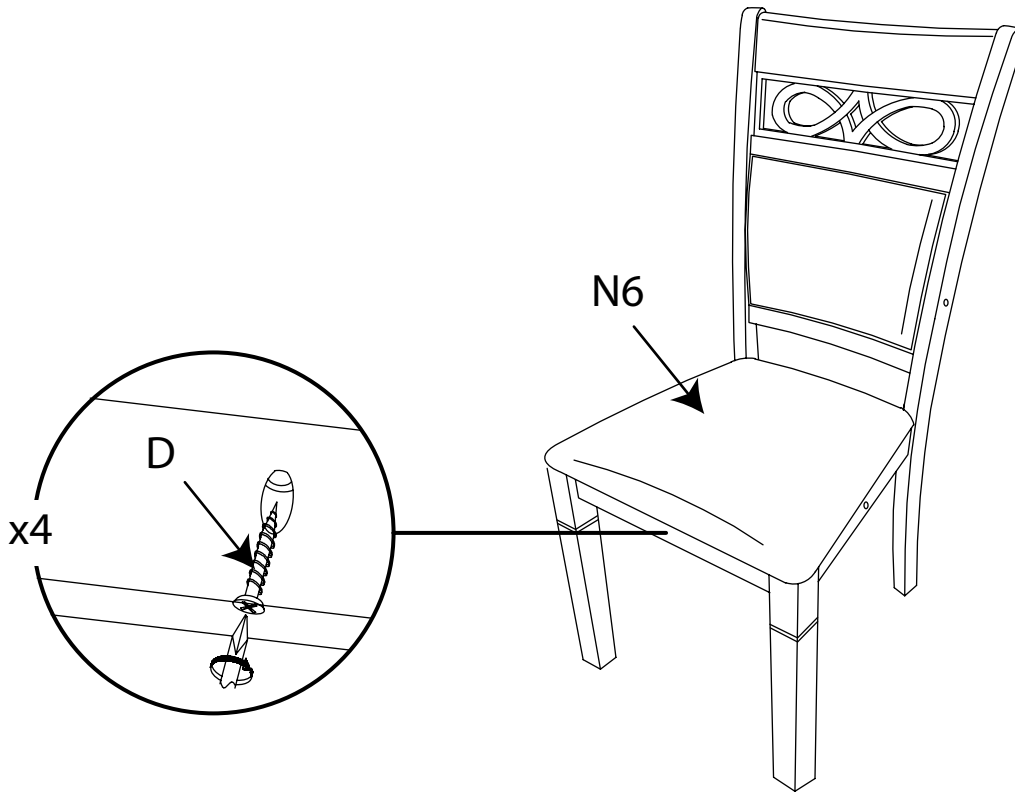

MANUAL DE ARMADO

- ▶ SILLA
- ▶ SITIAL
- ▶ MESA

COMEDOR CAPRI 1+2+4

- CANTIDAD: 4
- CANTIDAD: 2
- CANTIDAD: 1

PASO N°5

Fijación del brazo der. e izq. (N7) y soporte de brazo der. e izq. (N8)

FIJACIÓN SOPORTE BRAZO

1. Posicione el soporte del brazo (N8) como se ve en la ilustración.
2. Fije con el tornillo (E), golilla de resorte (C) y golilla plana (F)

FIJACIÓN BRAZO

1. Posicione el brazo (N7) como se ve en la ilustración.
2. Fije el brazo (N7) al soporte de brazo (N8) con los tornillos para madera (D)
3. Fije el brazo (N7) al respaldo (N1) con el tornillo (E), golilla de resorte (C) y luego colocar los tope de madera (G)

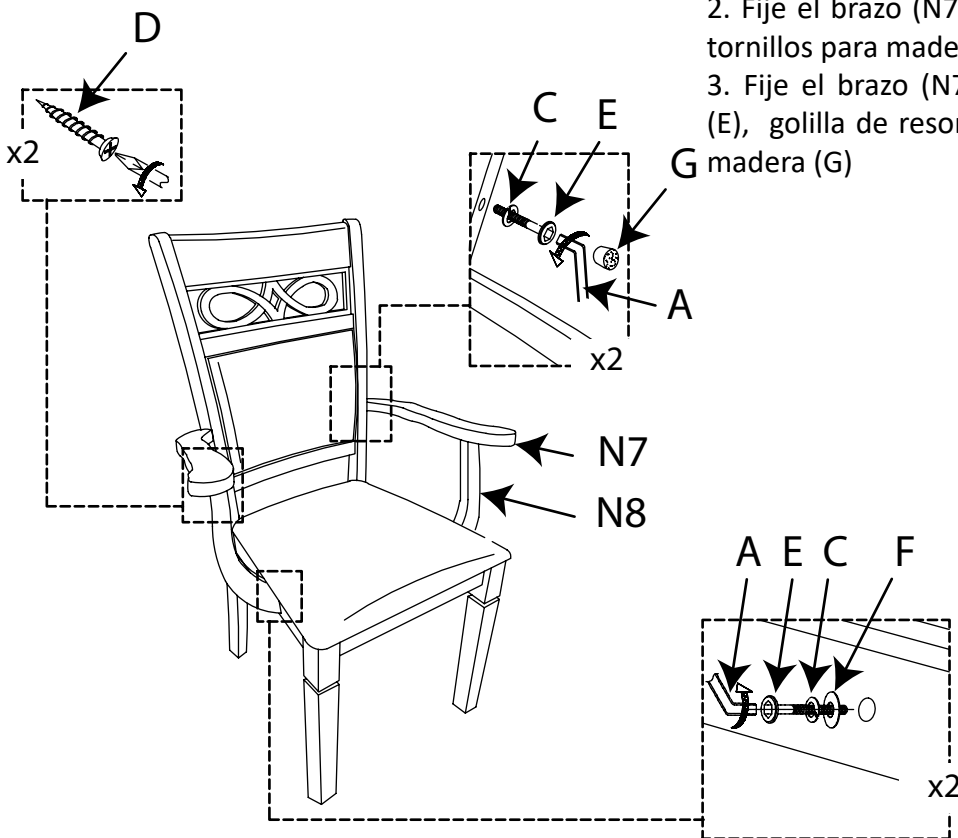

MANUAL DE ARMADO

- ▶ SILLA
- ▶ SITIAL
- ▶ MESA

COMEDOR CAPRI 1+2+4

- CANTIDAD: 4
- CANTIDAD: 2
- CANTIDAD: 1

4.3 MESA

4.3.1 PARTES DEL PRODUCTO

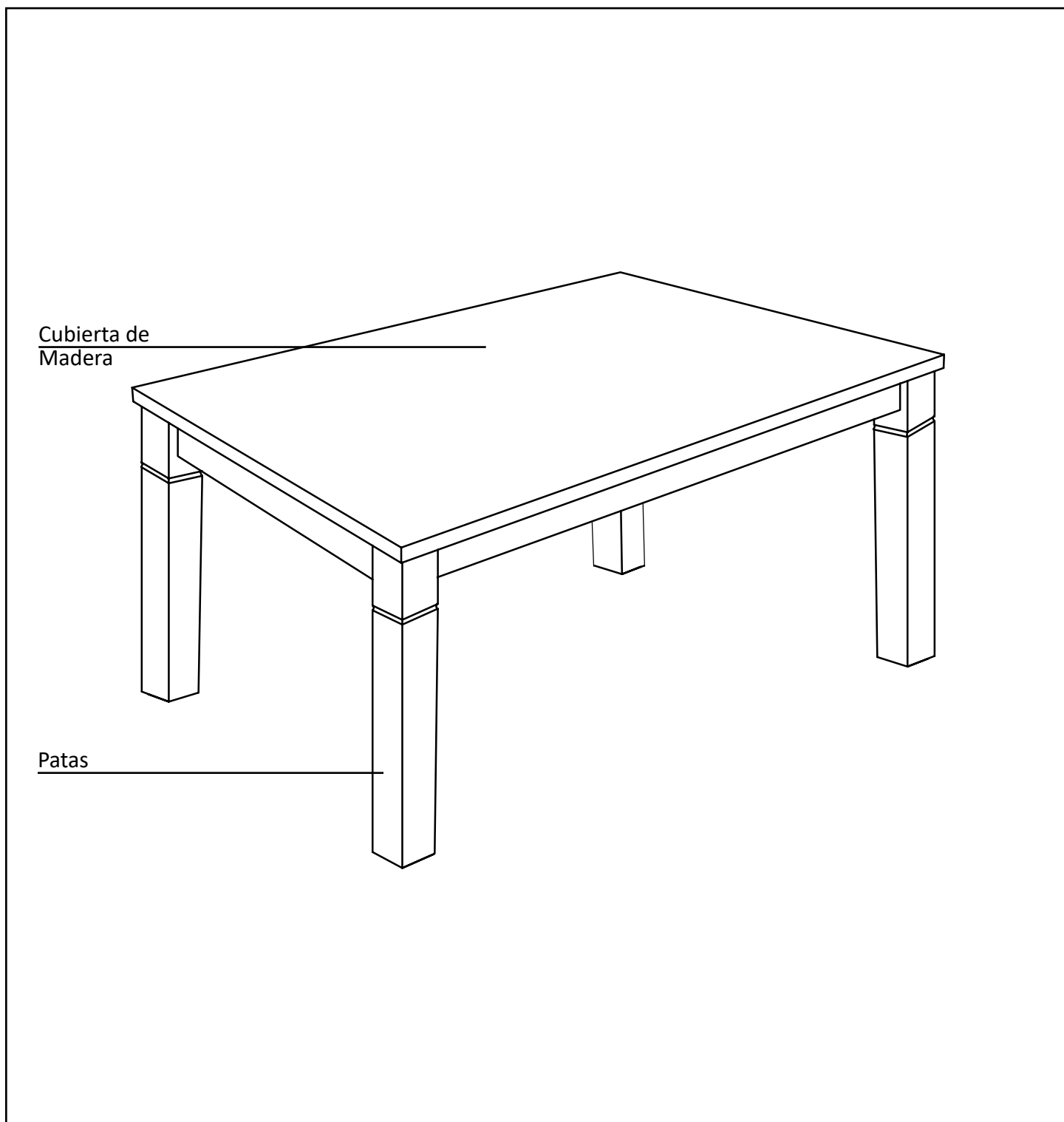

MANUAL DE ARMADO

- ▶ SILLA
- ▶ SITAL
- ▶ MESA

COMEDOR CAPRI 1+2+4

- CANTIDAD: 4
- CANTIDAD: 2
- CANTIDAD: 1

4.3.2 ARMADO DEL PRODUCTO

Los modelos que requieren armado, llegarán embalados diferenciando todas sus partes para realizar su ensamble. Por lo que se recomienda **ordenar, agrupar y distinguir las diferentes piezas que componen el mueble y su quincallería**, si corresponde.

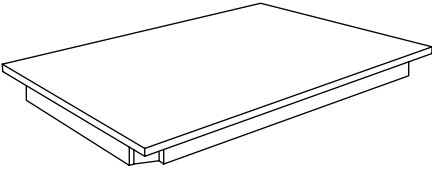
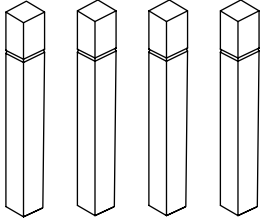
LISTADO DE PARTES		
N°	DESCRIPCIÓN DE PARTES	CANTIDAD
N1	 CUBIERTA	1
N2	 PATAS	4

LISTADO DE PARTES		
N°	DESCRIPCIÓN DE PARTES	CANTIDAD
A	 TORNILLO JCBB M8 X 70 mm	8

MANUAL DE ARMADO

- ▶ SILLA
- ▶ SITIAL
- ▶ MESA

COMEDOR CAPRI 1+2+4

CANTIDAD: 4

CANTIDAD: 2

CANTIDAD: 1

B		GOLILLA PLANA 5/16"	8
C		GOLILLA DE RESORTE 5/16"	8
D		LLAVE ALLEN, M5 CORTA	1

MANUAL DE ARMADO

- ▶ SILLA
- ▶ SITAL
- ▶ MESA

COMEDOR CAPRI 1+2+4

CANTIDAD: 4

CANTIDAD: 2

CANTIDAD: 1

PASO N°1

Fijación de patas (N2) a la cubierta de la mesa (N1)

1. Posicione la cubierta de la mesa (N1) sobre una superficie protegida con el sistema de fijaciones hacia arriba, así como se muestra en la ilustración.

2. Fije las patas de la mesa (N2) a la cubierta de la mesa (N1) atornillando todos los tornillos (A) junto con las golillas de resorte (C) y planas (B), así como se muestra en la ilustración.

3. Ubique la mesa en su sentido correcto para su uso.

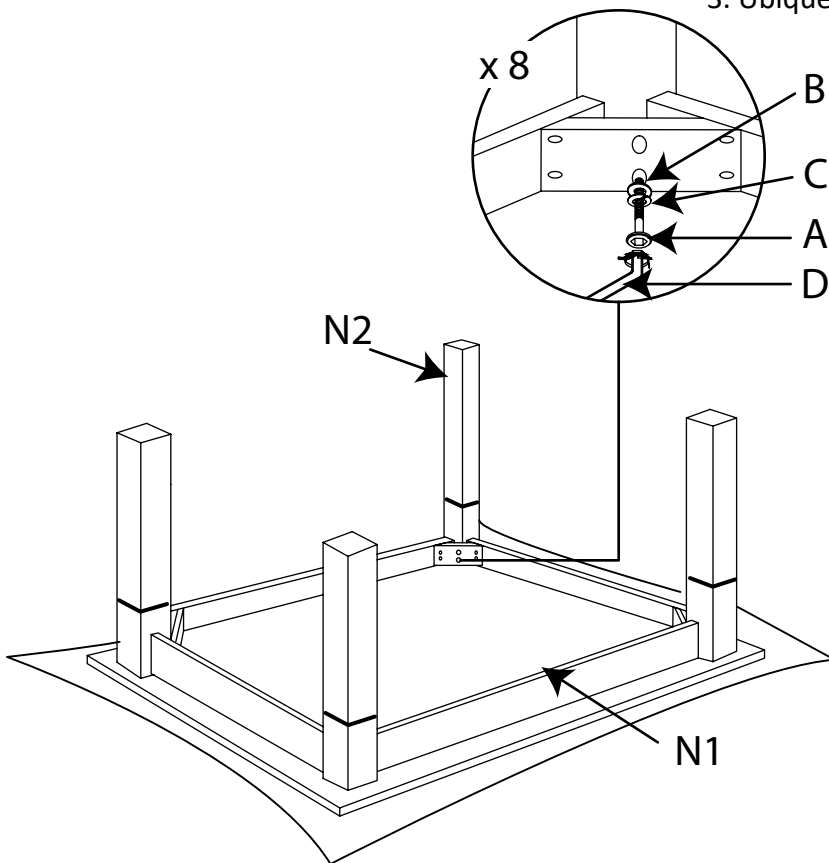

5. UBICACIÓN DEL PRODUCTO

Para garantizar que su producto Zoy Home brinde varios años de funcionamiento sin problemas, no lo ubique en una zona en la que esté expuesto a la luz solar directa o cerca de aparatos con emisión de temperatura como ventiladores, refrigeradores o calefactores; debido a que los cambios bruscos de temperatura y humedad pueden provocar daños en su materialidad, como grietas en la madera.

5.1 PRECAUCIÓN DE FUNCIONAMIENTO

Recomendamos leer y seguir atentamente las precauciones para garantizar un funcionamiento seguro de su producto y evitar lesiones y/o daños al producto.

1. No permita que los niños salten sobre sillas y/o sitaliales.
2. Mantenga a los niños y las mascotas alejados de todas las piezas móviles, si su producto las presenta.
3. No se siente ni se pare en los apoya brazos de los sitaliales.
4. No coloque ningún tipo de calefactor debajo del producto.
5. Verifique periódicamente que todas las conexiones y piezas estén correctamente fijadas.

6. CUIDADO Y MANTENIMIENTO

Para garantizar la calidad de su producto Zoy Home durante varios años de funcionamiento, tenga presente que requerirá mantenimiento de rutina y asistencia especializada si es que el caso lo amerita.

Las siguientes recomendaciones de mantención y cuidado están determinadas para todo tipo de producto, siga solo las indicaciones de acuerdo con el producto adquirido.

*** CUIDADO DE MADERA**

- No exponga el producto a luz solar directa, ya que presenta riesgo de decoloración o roturas.
- Proteja la superficie de la mesa de objetos calientes directos, como ollas, para evitar que sufra daños permanentes. Por lo que recomendamos usar aislantes para aquellos objetos.
- En caso de manchas de grasa y/o líquidos, limpie inmediatamente para evitar daños o manchas permanentes.
- Limpie regularmente la madera con un paño de microfibra para que no se acumule el polvo y así evitar que su producto pierda su calidad o brillo.
- Evite el uso de solventes abrasivos para limpiar la mesa de madera, ya que podrían provocar un daño grave a la pintura de su producto.



¡PROHIBIDO!

Colocar objetos que emiten calor, como calefactores o braseros, debajo de la mesa, sillas y sitaliales del comedor. Para así evitar incendios.

*** CUIDADO DE VIDRIO**

- Elimine diariamente el polvo y las huellas con un paño seco que no deje pelusas.
- No utilice papel periódico para limpiar ya que podría causar rayones en la superficie.
- Al limpiar con limpiacristales, rocíelo siempre sobre el paño de limpieza y no sobre el vidrio ya que podría salpicar y dañar la madera, si es que su producto la tiene.
- No se suba a la superficie de vidrio evitando daños en su producto y evitar lesiones personales.

*** CUIDADO DE TELA**

- No exponga el producto a luz solar directa, ya que presenta riesgo de decoloración de la tela.
- El método de limpieza recomendado es aspirar y cepillar suavemente para eliminar el polvo y la suciedad.
- Si se requiere limpieza de manchas, debe usar espuma de base acuosa de agentes de limpieza como detergente suave o champú para tapicería sin disolventes. Siempre siga las instrucciones de aplicación del fabricante del producto de limpieza y no olvide realizar una prueba previa en una pequeña área de la tela antes de usar este método.
- Inspeccione la tela con regularidad para ver si hay tirones, rasgaduras o espacios; lo cual debe reparar para evitar pérdida de relleno.

*** CUIDADO DE CUERO**

- El método de limpieza y mantenimiento debe realizarse de forma recurrente, para así evitar decoloraciones y agrietamientos del cuero. Se recomienda primero utilizar un paño limpio y seco para retirar polvo y agua de la superficie, luego con una toalla húmeda escurrida con jabón neutro, frote con movimientos circulares desde el interior al exterior, y finalmente con un paño limpio y seco asegúrese de secar completamente la superficie.
- Se recomienda para mantener una buena apariencia, golpear ligeramente en las partes de estrés del producto, tales como cojines y respaldo.
- No exponga el producto a luz solar directa, ya que presenta riesgo de decoloración.
- No ponga en contacto directo la superficie de cuero con el sudor del cuerpo, para así evitar decoloraciones.
- En los meses con estaciones secas, generalmente primavera y verano, se recomienda limpiar y engrasar la superficie utilizando un agente protector de cuero profesional. Siga las instrucciones de uso y recurrencia que este protector indica.



¡ADVERTENCIA!

No se debe permitir que la tela entre en contacto directo con ningún tipo de fuente de calor, por ejemplo, un calentador de espacio o cigarrillo; ya que se pueden producir lesiones personales o diferentes daños por incendio.



¡PROHIBIDO!

Para las superficies de cuero, no utilice como agente de limpieza productos en polvo, gasolina o diesel. Estos productos, pueden provocar cambios de color, endurecimiento o envejecimiento de la superficie.

*** ELIMINACIÓN Y RECICLAJE**

Este producto debe desecharse de acuerdo con las leyes locales y nacionales, comuníquese con su agencia local de eliminación de desechos para obtener información sobre eliminación adecuada del embalaje, los componentes de la estructura de metal, la tela, los componentes electrónicos, pilas, etc.



¡ADVERTENCIA!

Las bolsas de plástico son un peligro de asfixia. Deseche las bolsas de plástico correctamente y no permita que los niños jueguen con ellos.

ZOY
HOME



Para mayor información
comuníquese con nosotros

WWW.ZOYHOME.CL