

# 27.673 - CADEIRA LIDIA

LIDIA CHAIR  
SILLA LIDIA



## ESQUEMA DE MONTAGEM PARA MONTAR UMA CADEIRA

Assembly manual for mounting 1 chair / Manual de montaje para montaje 1 silla

### Vista Explodida:

Detalle de las piezas / Parts detail

**ENCOSTO MONTADO/ TAPEÇADO**  
Backrest mounted / tapered  
Respaldo Montado / Cubierto

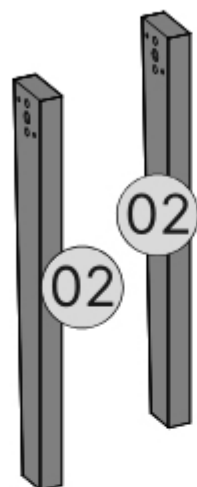
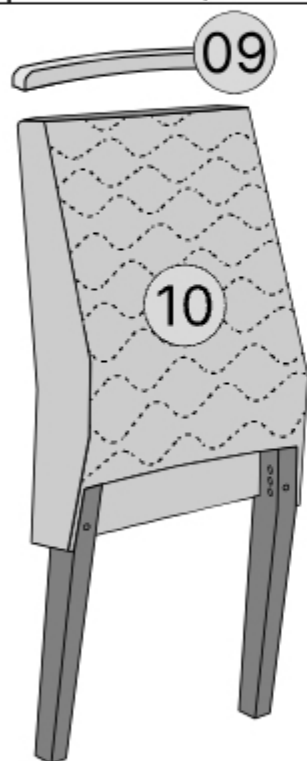

**ASSENTO MONTADO/ TAPEÇADO**  
Seat Mounted / Covered  
Asiento Montado / Cubierto

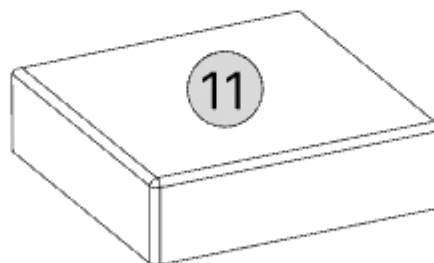

Nº	02	10	11	09
PEÇAS	PÉ FRONTAL TRASEIRO	ENCOSTO MONTADO TAPEÇADO	ASSENTO MONTADO TAPEÇADO	ESPAIDAR
PARTS	FRONT / REAR FOOT	TAPERED MOUNTED BACKREST	TAPERED MOUNTED SEAT	HANDLE
PIEZAS	PIE FRONTAL TRASERO	RESPALDO MONTADO TAPIZADO	ASIENTO MONTADO TAPIZADO	MANIJA
CÓD. PEÇA/ PIECE CODE/ Cód. PIEZA	21610	21618	21619	21617
FIBRA/ FIBER/ FIBRA	MDF	-	-	MDF
MEDIDAS (mm) MEASURES (mm) MEDIDAS (mm)	450x68x25	992x470x96	475X465X140	422X25X25
QTD	04	02	02	02

#### Instruções para a montagem do produto:

Instructions for mounting the product

Instrucciones para el montaje del producto



**Separar as peças e acessórios de maneira organizada.**  
Separate the parts and accessories in an organized way.  
Separar las piezas y accesorios de forma organizada



**Forrar o chão com o papelão das embalagens.**  
Cover the floor with the cardboard from the pack.  
Cubrir el suelo con el papelón de los embalajes.



**É necessário uma pessoa para montar o produto.**  
It's necessary one person to assembly the product.  
Se requiere una persona para montar el producto.

**Ferramentas necessárias**  
(não fornecidas)  
Required tools (not supplied)  
Herramientas necesarias (no incluidas)



#### Cuidados para conservação e limpeza do móvel:

Cleaning and care of furniture:

Cuidados para la conservación y la limpieza del mueble



**Não molhar o móvel e não expor em lugar úmido.**  
Do not moisten the furniture and not to expose in moist places.  
No moje el mueble y no ponga en local húmedo.



**Não expor o móvel próximo de fontes de calor.**  
Do not expose furniture next to heat sources.  
No exponga el mueble cerca de fuentes emitan calor.



**Não usar produtos abrasivos.**  
Do not use abrasive products.  
No utilice productos abrasivos.



**Limpe com flanela limpa e seca.**  
For cleaning use a clean and dry cloth.  
Limpe con flanela limpia e seca.

#### ENTENDENDO OS CÓDIGOS

UNDERSTANDING THE CODES  
ENTENDIENDO LOS CÓDIGOS

1293.003 Cód. da Cor  
Color code  
Código de color

Cód. da peça  
Piece code  
Part code

# 27.673 - CADEIRA LIDIA

LIDIA CHAIR  
SILLA LIDIA

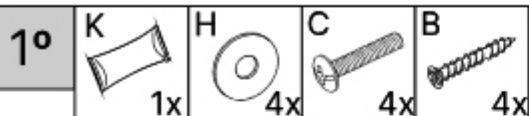

Aplique a cola nas laterais e na frente do assento, onde a lateral e o topo do pé será encaixado.

Apply the glue to the sides and front of the seat, where the side and back of the foot will be engaged.

Aplique la cola en los laterales y delante del asiento, donde el lateral y el respaldo del pie será encajado.

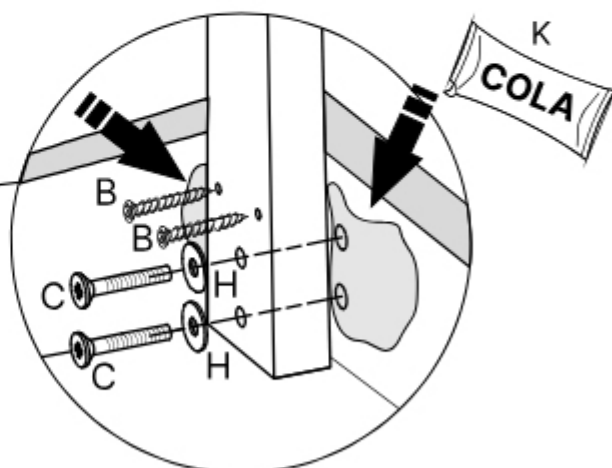
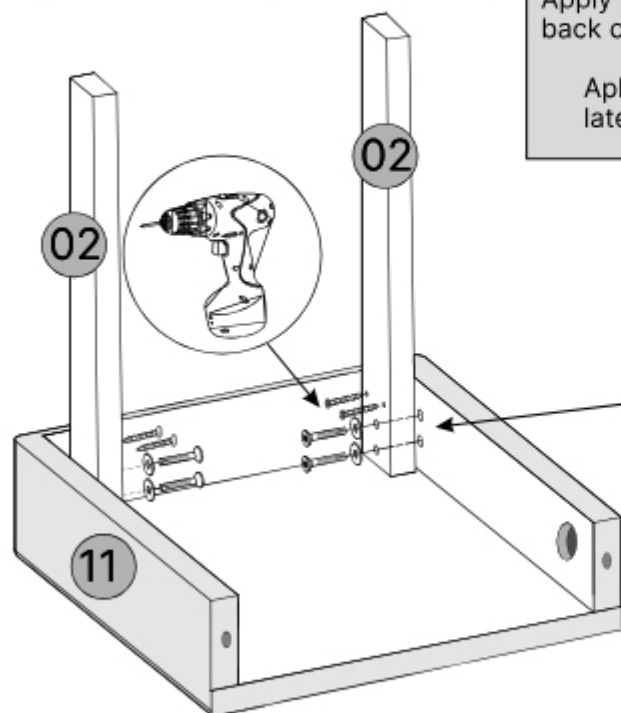

2º

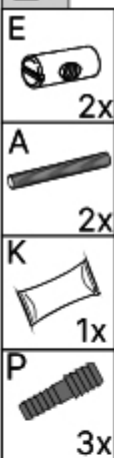

Ao fixar as Porcas Cilíndricas (E) deixar o encaixe da chave para fora, como mostra o desenho abaixo

When fixing the Cylindrical Nuts (E) leave the key locking out, as shown in the drawing.

Al fijar las Tuercas Cilíndricas (E) dejar el encaje de la llave hacia fuera, como muestra el dibujo abajo.

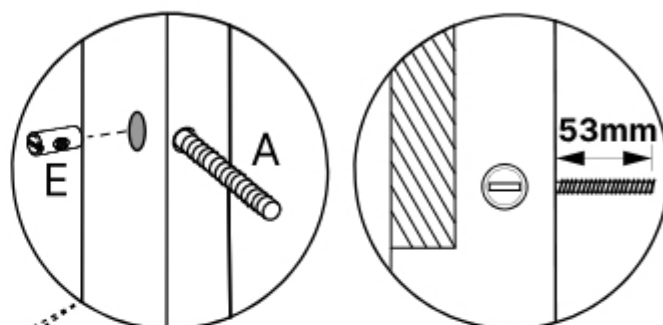
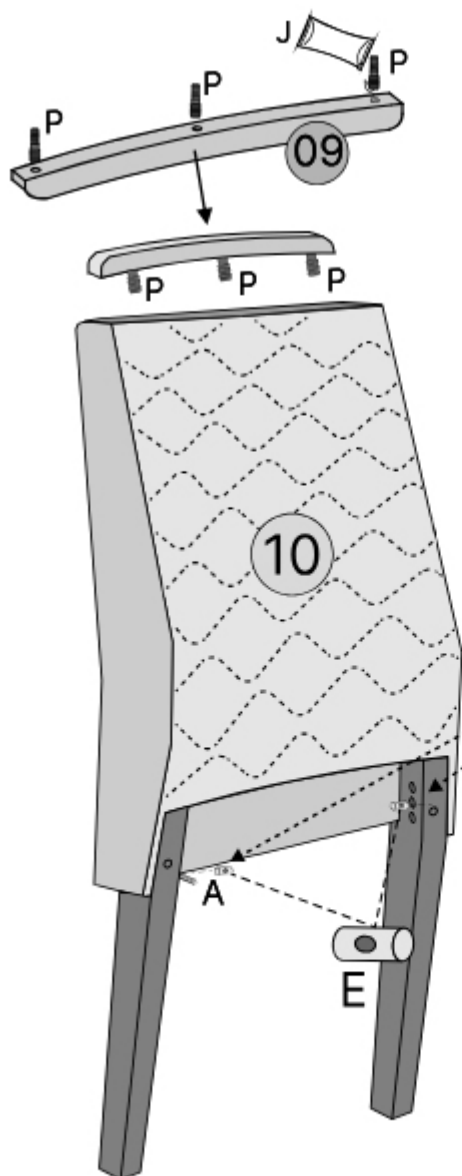

ATENÇÃO 1º - Encaixe a Porca Cilíndrica 'E' na furação dos pés traseiros.

2º - Rosqueie a Barra Roscada 'A' na Porca Cilíndrica 'E' conforme o desenho ao lado.

ATTENTION 1st - Fit the Cylindrical Nut 'E' in the drilling of the hind feet.

2º - Thread the threaded bar 'A' on the Cylindrical Nut 'E' the drawing on the side.

ATENCIÓN 1 - Enganche la Tuerca Cilíndrica 'E' en la perforación de los pies traseros.

2º - Rosquee la Barra Roscada 'A' en la Tuerca Cilíndrica 'E' conforme el dibujo al lado.

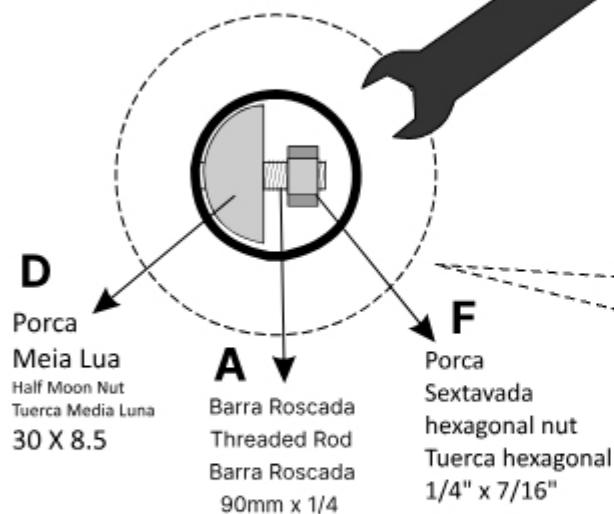
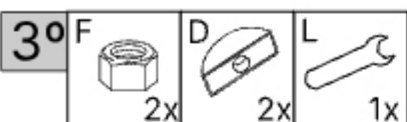

**D** Porca Meia Lua  
Half Moon Nut  
Tuerca Media Luna  
30 X 8.5

**A** Barra Roscada  
Threaded Rod  
Barra Roscada  
90mm x 1/4

**F** Porca Sextavada hexagonal nut  
Tuerca hexagonal  
1/4" x 7/16"

**ATENÇÃO** Com o auxílio da **Chave de Boca** aperte a **Porca Sextavada 'F'** até chegar a **Porca Meia-Lua 'D'**.

Attention With the help of the Mouthpiece tighten the F-Nut 'F' until reach the Half Moon Nut 'D'.

Atención Con la ayuda de la llave de Boca apriete la Tuerca Sextavada 'F' hasta llegar a la Tuerca Meia-Lua 'D'.

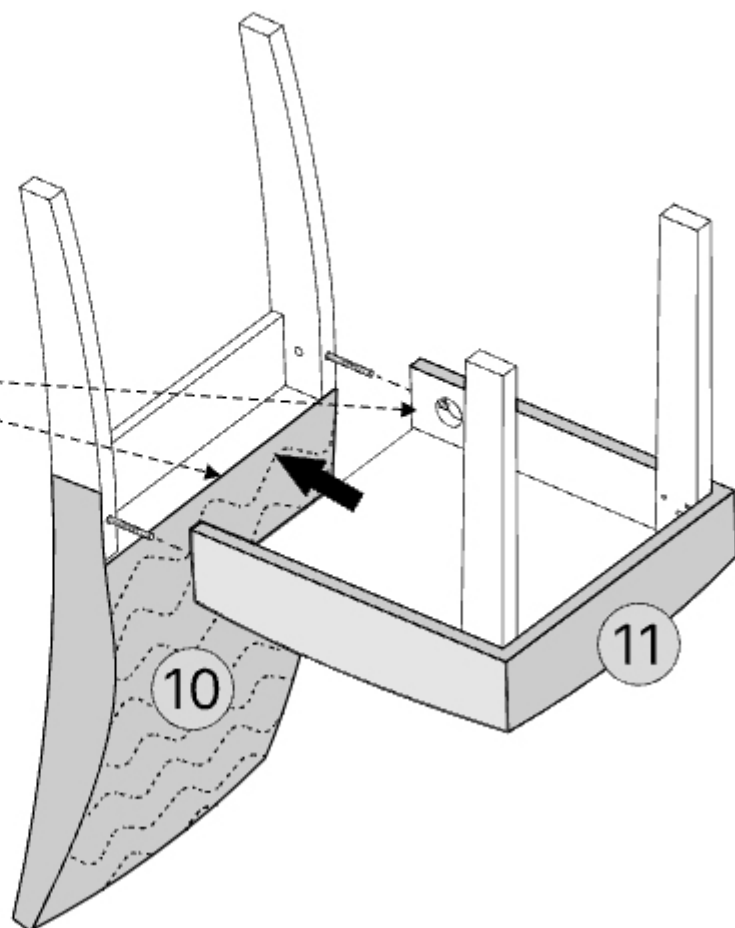

**4º**

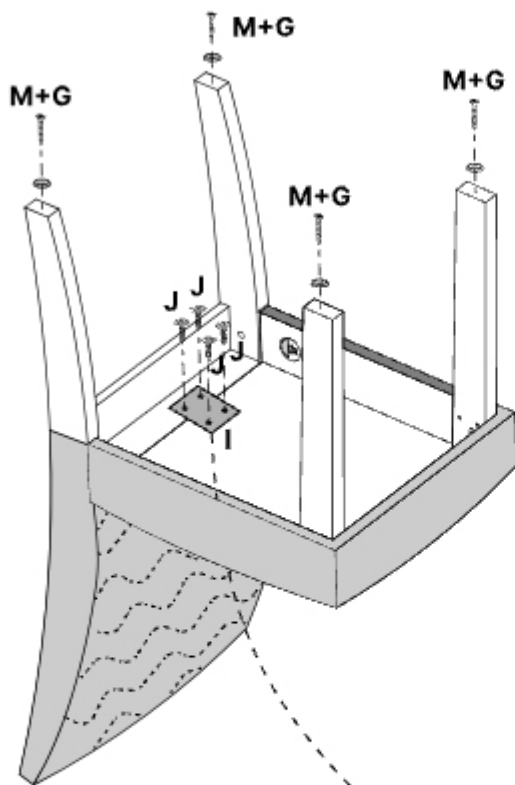
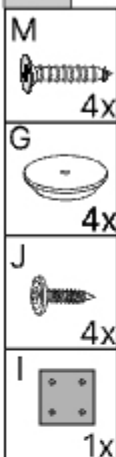

Utilize o acessório "I" para unir o assento e o encosto, centralize a chapa de junção e fixe com o parafuso 4,0x12mm cabeça flangeada.

Use the "I" attachment to attach the seat and backrest, center the junction plate and secure with the 4.0x12mm screw.

Use el accesorio "I" para unir el asiento y el respaldo, centre la placa de unión y fíjela con el tornillo de 4.0x12 mm.

**5º**

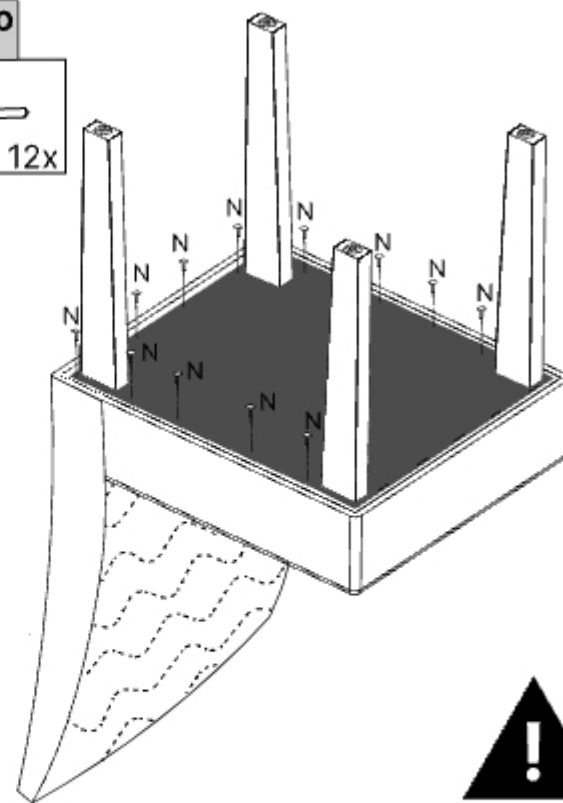
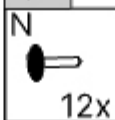

Aplice as tachas de ferro (K) sobre o TNT preto, já previamente grampeado na parte frontal do assento  
Apply the iron tacks (K) on the black TNT, already pre-stapled to the front of the seat

Aplice las tachas de hierro (K) sobre el TNT negro, ya previamente grapado en la parte frontal del asiento



## Aspecto Final:

Final View: | Vista Final

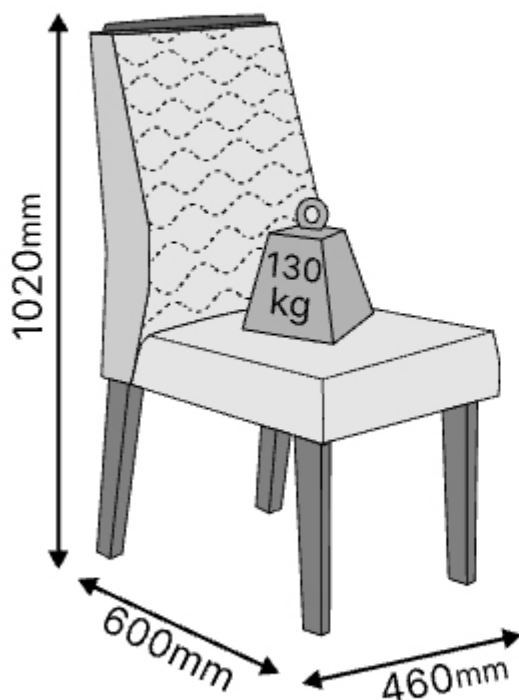

### Carga Suportável

Weight supported | Peso soportado

Peso máximo de carga ilustrado no desenho acima distribuídos de maneira uniforme. Maximum load weight illustrated in the drawing above distributed from uniform way. Peso máximo de carga ilustrado en el dibujo arriba distribuidos de manera uniforme.

## Acessórios / Accessories / accesorios

A



Barra Roscada 90 mm x 1/4 = 2x  
Threaded Rod 90 mm x 1/4 | Barra Roscada 90 mm x 1/4

B

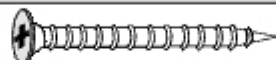

Parafuso 5,0 x 35 mm = 4x  
Screw 5,0 x 35 mm  
Tornillo 5,0 x 35 mm

C

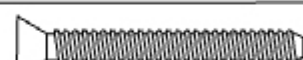

Parafuso 40x1/4" cabeça 13mm Phillips= 4x  
1/4"x40mm Screw  
Tornillo 1/4"x40mm

D



Porca Meia-Lua 30 x 8,5 mm = 2x  
Half Moon Nut 30 x 8.5 mm  
Tuerca Media Luna 30 x 8.5 mm

E



Porca Cilíndrica 1/4 20x10mm = 2x  
Cylindrical nut 1/4 20 x 10 mm  
Tuerca cilíndrica 1/4 20 x 10 mm

F



Porca Sextavada 1/4" x 7/16" = 2x  
Hexagonal nut 1/4" x 7/16"  
Tuerca hexagonal 1/4" x 7/16"

G



Sapata Deslizadora 20x4mm = 4x  
Sliding Shoe 20x4 mm  
Zapata Deslizadora 20x4 mm

N



Tacha de ferro=12x  
iron tack  
tacha de hierro

H



Arruela Lisa 1/4x3/4mm = 4x  
Flat washer 1/4x3/4mm  
Arandela plana 1/4x3/4mm

I



Junção 46x46mm = 1x  
Junction plate  
Placa de unión

J



Parafuso 4,0 x 12 mm C.F. = 4x  
Screw 4,0 x 12 mm  
Tornillo 4,0 x 12 mm

K



Sachê de Cola = 1x  
Glue  
Pegamento

L



Chave de boca 11mm = 1x  
Wrench  
Llave de boca

M



Parafuso 3,0 x 12 mm = 4x  
Screw 4,0 x 12 mm  
Tornillo 4,0 x 12 mm

O



Giz de correção =1x  
Correction chalk  
Tiza de corrección

P



Cavilha Escalonada 6x8 =3x  
Threaded Dowel  
Clavija estriada

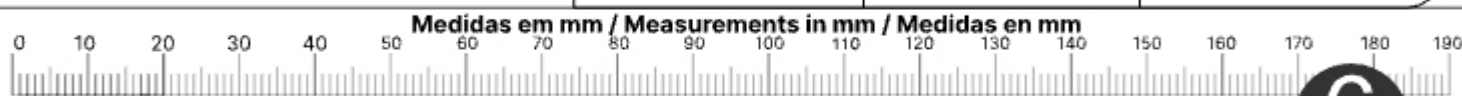

## Certificado de Garantia

6  
MESES

### PARABÉNS ! VOCÊ ACABA DE ADQUIRIR UM PRODUTO COM A QUALIDADE DJ MÓVEIS

Siga as instruções de montagem e de conservação constantes neste manual. A montagem deve ser realizada por um profissional especializado. Forre o chão com o papelão da embalagem, evitando possíveis riscos ao produto. Utilizar ferramentas adequadas: chave de fenda, philips, martelo de borracha. Obs. Cuidado especial ao apertar os parafusos com parafusadeira. Na limpeza, utilize flanela seca ou úmida. Não utilize produto de origem química tais como: álcool, removedores, polidor ou qualquer produto abrasivo. (eles podem reagir com o verniz do produto e danificá-lo). Não exponha o produto diretamente à luz do sol. Não coloque o produto em paredes ou pisos que contenham umidade ou estejam irregulares. Cumprindo todos os requisitos acima, o seu produto estará coberto pela GARANTIA DE 6 MESES, após a emissão da NOTA FISCAL.

CLIENTE: \_\_\_\_\_

### NOTA FISCAL:

Esta garantia não cobre defeitos causados por mau uso, montagem inadequada, utilização de produtos de limpeza não especificados neste certificado e excesso de peso.

SR. MONTADOR, este CERTIFICADO é de uso exclusivo do CONSUMIDOR, favor entregá-lo ao mesmo.



Atualizado em:  
28/07/2022  
CDIP-009-27673 Revisão:00



**Ao solicitar assistência, informe o número da peça e a cor do produto corretamente.**

When need solicit restitution, inform the number of part and color correct.

Al solicitar reposición, informe el número de la pieza y el color correctamente.